

## บทที่ 8

### แวลลุ่ม (Array)

ในงานประยุกต์บางอย่างอาจจะต้องมีการกระทำกับข้อมูลที่มีจำนวนมาก และเป็นข้อมูลประเภทเดียวกัน ตัวอย่างเช่น ถ้าเราต้องการคำนวณค่าเฉลี่ยของคะแนนการสอบของนักศึกษาจำนวน 30 คน เราจะต้องมีการกำหนดชื่อตัวแปร จำนวน 30 ชื่อ คือ test\_score1, test\_score2, ... , test\_score30 เพื่อเก็บข้อมูลคะแนนสอบของนักศึกษา จำนวน 30 คน ในหน่วยความจำ ในการใช้งานจริง เวลาเราอ้างถึงตัวแปรแต่ละตัวอาจจะยุ่งยาก ในภาษา C ได้กำหนดให้ง่ายโดยใช้เพียงชื่อตัวแปร ตามด้วยดัชนี (Index) หรือตัวบอกลำดับ (subscript) โดยถูกปิดล้อมด้วยเครื่องหมาย [ และ ] เช่น test\_score[30]

โดย test\_score[0] จะแทนคะแนนสอบของนักศึกษาคนที่ 1

test\_score[1] จะแทนคะแนนสอบของนักศึกษาคนที่ 2

!            !            !

test\_score[29] จะแทนคะแนนสอบของนักศึกษาคนที่ 30

**หมายเหตุ** ในภาษา C ตัวบอกลำดับหรือดัชนีจะเริ่มจาก 0 ซึ่งโครงสร้างข้อมูลแบบนี้ในภาษา C เราจะเรียกว่าแวลลุ่ม (array)

#### 8.1 แวลลุ่ม (array)

แวลลุ่ม (array) คือกลุ่มของข้อมูลที่มีจำนวนที่แน่นอน และมีชนิดของข้อมูลเป็นแบบเดียวกันหมด โดยจะถูกกำหนดเนื้อที่ในหน่วยความจำให้ต่อเนื่องกันไป

เช่น กำหนด int test\_score[30] จะหมายถึง

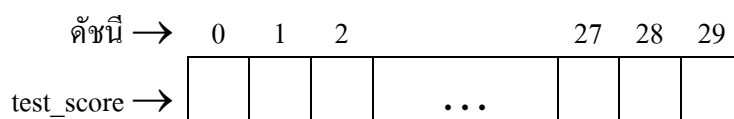

## 8.2 รูปแบบทั่วไปของการประกาศตัวแปรแถวลำดับ 1 มิติ

```
storage-class data-type array[expression];
```

โดย storage-class คือ ประเภทหน่วยเก็บ เช่น static, auto เป็นต้น ซึ่งอาจจะมีหรือไม่มีก็ได้

ถ้านิยามภายในฟังก์ชันใด ๆ จะมีประเภทหน่วยเก็บเป็นแบบอัตโนมัติ และถ้านิยามภายนอกฟังก์ชันใด ๆ จะมีประเภทหน่วยเก็บเป็นแบบภายนอก ถ้าภายในแต่ละฟังก์ชันไม่ได้กำหนด จะมี default เป็นแบบอัตโนมัติ

data-type คือ ชนิดของข้อมูล เช่น int, char เป็นต้น

array คือ ชื่อของตัวแปรแถวลำดับที่ตั้งตามกฎเกณฑ์การตั้งชื่อ

expression คือ ค่าจำนวนเต็มบวก ซึ่งอาจจะเป็นค่าคงตัวหรือชื่อคงตัวเพื่อบ่งบอกจำนวนของตัวแปรแถวลำดับ

### ตัวอย่างที่ 8.1 กำหนด int x[8]

หมายความว่า จะเป็นการประกาศเพื่อบอกให้คอมพิวเตอร์เตรียมเนื้อที่ให้กับตัวแปรแถวลำดับ x จำนวน 8 ตัว ให้มีเนื้อที่ต่อเนื่องกันไปโดยแต่ละตัวจะมีข้อมูลเป็นชนิด int ซึ่งแสดงได้ดังรูปที่ 8.1

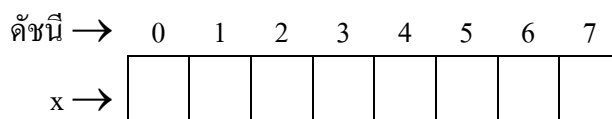

รูปที่ 8.1

ในภาษา C จะกำหนดให้ สมาชิกลำดับที่ 1 มีดัชนีคือ 0  
 สมาชิกลำดับที่ 2 มีดัชนีคือ 1  
 !           !  
 สมาชิกลำดับที่ 8 มีดัชนีคือ 7

โดย  $x[0]$  คือ ค่าของสมาชิกในตัวแปรแถวลำดับในลำดับที่ 1  
 $x[1]$  คือ ค่าของสมาชิกในตัวแปรแถวลำดับในลำดับที่ 2  
 !                   !                   !  
 $x[7]$  คือ ค่าของสมาชิกในตัวแปรแถวลำดับในลำดับที่ 8

**ตัวอย่างที่ 8.2** กำหนด `double x[8]` และ  
 กำหนดค่าเริ่มต้นในตัวแปรแถวลำดับ  $x$  ดังรูปที่ 8.2

| $x[0]$ | $x[1]$ | $x[2]$ | $x[3]$ | $x[4]$ | $x[5]$ | $x[6]$ | $x[7]$ |
|--------|--------|--------|--------|--------|--------|--------|--------|
| 16.0   | 12.0   | 6.0    | 8.0    | 2.5    | 12.0   | 14.0   | -54.5  |

รูปที่ 8.2

| ข้อความสั่ง                        | ความหมาย  |
|------------------------------------|---|
| <code>printf(“%.1f”, x[0]);</code> | แสดงค่าของ $x[0]$ บนจอภาพ คือ 16.0                                    |
| <code>x[3] = 25.0;</code>          | นำค่า 25.0 ไปไว้ใน $x[3]$   |
| <code>sum = x[0] + x[1];</code>    | หาผลรวมของ $x[0]$ กับ $x[1]$ ไปไว้ในตัวแปร <code>sum</code>           |
| <code>sum += x[2];</code>          | หาผลรวมของ $x[2]$ กับ <code>sum</code> ไปไว้ในตัวแปร <code>sum</code> |
| <code>x[3] += 1.0;</code>          | หาผลรวมของ $x[3]$ กับ 1.0 ไปไว้ในตัวแปร $x[3]$                        |
| <code>x[2] = x[0] + x[1];</code>   | หาผลรวมของ $x[0]$ กับ $x[1]$ ไปไว้ในตัวแปร $x[2]$                     |

เมื่อมีการกระทำการ (execute) ข้อความสั่งทั้งหมดจะได้ผลลัพธ์ ดังรูปที่ 8.3

| $x[0]$ | $x[1]$ | $x[2]$ | $x[3]$ | $x[4]$ | $x[5]$ | $x[6]$ | $x[7]$ |
|--------|--------|--------|--------|--------|--------|--------|--------|
| 16.0   | 12.0   | 28.0   | 26.0   | 2.5    | 12.0   | 14.0   | -54.5  |

รูปที่ 8.3

ตัวอย่างที่ 8.3 กำหนดค่าเริ่มต้นในตัวแปรแถวลำดับ  $x$  ดังรูปที่ 8.4

| X[0] | x[1] | x[2] | x[3] | x[4] | x[5] | x[6] | x[7]  |
|------|------|------|------|------|------|------|-------|
| 16.0 | 12.0 | 6.0  | 8.0  | 2.5  | 12.0 | 14.0 | -54.5 |

รูปที่ 8.4

และกำหนด `int i = 5;`

| ข้อความสั่ง                                  | ความหมาย   |
|--|--|
| <code>printf (“%d %.1f”, 4, x[4]);</code>    | แสดงค่า 4 และ 2.5 บนจอภาพ (ค่าของ $x[4] = 2.5$ )                               |
| <code>printf (“%d %.1f”, i, x[i]);</code>    | แสดงค่า 5 และ 12.0 บนจอภาพ (ค่าของ $x[5] = 12.0$ )                             |
| <code>printf (“%.1f”, x[i] + 1);</code>      | แสดงค่า 13.0 บนจอภาพ (นำค่า $x[5]$ บวก 1)                                      |
| <code>printf (“%.1f”, x[i] + i);</code>      | แสดงค่า 17.0 บนจอภาพ (นำค่า $x[5]$ บวก 5)                                      |
| <code>printf (“%.1f”, x[i + 1]);</code>      | แสดงค่า 14.0 บนจอภาพ (นำค่า $x[6]$ บวก 14.0)                                   |
| <code>printf (“%.1f”, x[i + i]);</code>      | ไม่ถูกต้อง เนื่องจาก $x[5 + 5] = x[10]$ ไม่ได้กำหนดไว้                         |
| <code>printf (“%.1f”, x[2 * i]);</code>      | ไม่ถูกต้อง เนื่องจาก $x[2 * 5] = x[10]$ ไม่ได้กำหนดไว้                         |
| <code>printf (“%.1f”, x[2 * i - 3]);</code>  | แสดงค่า -54.5 (ค่าของ $x[7] = -54.5$ )   |
| <code>printf (“%.1f”, x[(int) x[4]]);</code> | แสดงค่า 6.0 (ค่าของ $x[2] = 6$ )   |
| <code>printf (“%.1f”, x[i++]);</code>        | แสดงค่า 12.0 (ค่าของ $x[5] = 12.0$ ) แล้วเพิ่มค่า $i$ ขึ้นอีก 1 ทำให้ $i = 6$  |
| <code>printf (“%.1f”, x[--i]);</code>        | แสดงค่า 12.0 (ค่าของ $x[5] = 12.0$ ) ลดค่า $i$ ลง 1 ก่อน แล้วแสดงค่าของ $x[5]$ |
| <code>x[i - 1] = x[i];</code>                | กำหนดค่าของ $x[5]$ คือ 12.0 ไปให้ $x[4]$                                       |
| <code>x[i] = x[i + 1];</code>                | กำหนดค่าของ $x[6]$ คือ 14.0 ไปให้ $x[5]$                                       |
| <code>x[i] - 1 = x[i];</code>                | เป็นข้อความสั่งกำหนดค่าไม่ถูกต้อง  |

### 8.3 รูปแบบทั่วไปของการกำหนดค่าเริ่มต้นให้กับตัวแปรแถวลำดับ 1 มิติ

```
storage-class data-type array[expression] = {value 1, value 2, ..., value n};
```

โดย Value 1 เป็นการกำหนดค่าเริ่มต้นให้กับสมาชิกลำดับที่ 1 ของตัวแปรแถวลำดับ  
 Value 2 เป็นการกำหนดค่าเริ่มต้นให้กับสมาชิกลำดับที่ 2 ของตัวแปรแถวลำดับ  
 ! ! !  
 Value n เป็นการกำหนดค่าเริ่มต้นให้กับสมาชิกลำดับที่ n ของตัวแปรแถวลำดับ

**หมายเหตุ** ตัวแปรแถวลำดับที่มีหน่วยเก็บเป็นแบบอัตโนมัติ จะไม่เหมือนกับตัวแปรอัตโนมัติ กล่าวคือ ไม่สามารถกำหนดค่าเริ่มต้นได้ แต่ตัวแปรแถวลำดับที่มีหน่วยเก็บเป็นแบบภายนอก สามารถกำหนดค่าเริ่มต้นได้

**ตัวอย่างที่ 8.4** กำหนด `int digits[10] = {1, 2, 3, 4, 5, 6, 7, 8, 9, 10};`

จะหมายถึงการกำหนดค่าเริ่มต้นให้กับตัวแปรแถวลำดับ `digits` โดย

```
digits[0] = 1
digits[1] = 2
digits[2] = 3
digits[3] = 4
digits[4] = 5
digits[5] = 6
digits[6] = 7
digits[7] = 8
digits[8] = 9
digits[9] = 10
```

**ตัวอย่างที่ 8.5** กำหนด `int digits[10] = {3, 3, 3};`

จะหมายถึงการกำหนดค่าเริ่มต้นให้กับตัวแปรแถวลำดับ `digits` 3 ตัวแรก มีค่าเท่ากับ 3 ส่วนที่เหลือจะถูกกำหนดให้เป็น 0 หมดโดยอัตโนมัติ ดังนี้

```
digits[0] = 3
digits[1] = 3
digits[2] = 3
digits[3] = 0
digits[4] = 0
digits[5] = 0
digits[6] = 0
digits[7] = 0
digits[8] = 0
digits[9] = 0
```

} ถูกกำหนดให้เป็น 0 โดยอัตโนมัติ

**ตัวอย่างที่ 8.6** กำหนด `int digits[] = {1, 2, 3, 4, 5, 6};`

ในตัวอย่างนี้ไม่ได้มีการกำหนดจำนวนตัวให้กับตัวแปรแถวลำดับ ดังนั้นจำนวนตัวของตัวแปรแถวลำดับจะเท่ากับจำนวนที่ได้กำหนดมา

```
digits[0] = 1
digits[1] = 2
digits[2] = 3
digits[3] = 4
digits[4] = 5
digits[5] = 6
```

**หมายเหตุ** กำหนด `int digits[]` จะไม่ถูกต้อง เนื่องจากไม่ได้กำหนดจำนวนสมาชิก และจะไม่ผ่านการแปลโปรแกรม

**ตัวอย่างที่ 8.7** กำหนด `char color[3] = {'R', 'E', 'D'};`

จะหมายถึงการกำหนดค่าเริ่มต้นให้กับตัวแปรแถวลำดับ `color` โดย

```
color[0] = 'R'
color[1] = 'E'
color[2] = 'D'
```

**ตัวอย่างที่ 8.8** กำหนด `char flag[5] = {'T', 'R', 'U', 'E'};`

จะหมายถึงการกำหนดค่าเริ่มต้นให้กับตัวแปรแถวลำดับ `flag` 4 ตัวแรก และสมาชิกลำดับสุดท้ายจะถูกกำหนดให้มีค่าเท่ากับ `'\0'` โดย

```
flag[0] = 'T'
flag[1] = 'R'
flag[2] = 'U'
flag[3] = 'E'
flag[4] = '\0' ← เป็นอักขระว่าง (null character)
```

**ตัวอย่างที่ 8.9** กำหนด `char color[3] = "RED";`

จะหมายถึง

```
color[0] = 'R'
color[1] = 'E'
color[2] = 'D'
```

**ตัวอย่างที่ 8.10** กำหนด `char color[] = "RED";`

จะหมายถึง

```
color[0] = 'R'
color[1] = 'E'
color[2] = 'D'
color[3] = '\0' ← เป็นอักขระว่าง (null character)
                 จะถูกกำหนดให้โดยอัตโนมัติ
```

**หมายเหตุ** ตัวอย่างที่ 8.9 และ 8.10 จะไม่เหมือนกัน โดย

ตัวอย่างที่ 8.9 จะไม่ถูกต้อง เนื่องจากจะต้องมีอักขระว่างเติมเข้าไปด้วย

ตัวอย่างโปรแกรมที่ 8.11 เป็น โปรแกรมที่มีการประกาศตัวแปรแถวลำดับ array ไว้ในฟังก์ชัน ซึ่งจะถือว่าเป็นตัวแปรส่วนกลาง และมีค่าเริ่มต้นเป็นศูนย์โดยอัตโนมัติ

```
#include <stdio.h>

int array[3]; ← ตัวแปรส่วนกลาง

main ()
{
    printf( "contents of array[0] => %d\n", array[0] );
    printf( "contents of array[1] => %d\n", array[1] );
    printf( "contents of array[2] => %d\n", array[2] );
}
```

```
contents of array[0] => 0
contents of array[1] => 0
contents of array[2] => 0
```

ตัวอย่างโปรแกรมที่ 8.12 เป็น โปรแกรมที่มีลักษณะคล้ายกับโปรแกรมในตัวอย่างที่ 8.11 เพียงแต่จะมีการประกาศตัวแปรแถวลำดับในฟังก์ชันในกรณีนี้จะถือว่าเป็นตัวแปรอัตโนมัติ และไม่มีการกำหนดค่าเริ่มต้นให้

```
#include <stdio.h>

main ()
{
    int array[3]; ← ตัวแปรอัตโนมัติ

    printf( "contents of array[0] => %d\n", array[0] );
    printf( "contents of array[1] => %d\n", array[1] );
    printf( "contents of array[2] => %d\n", array[2] );
}
```

```
contents of array[0] => 0
contents of array[1] => -5672
contents of array[2] => 58
```

← เป็นค่าที่เป็นขยะ

จากตัวอย่างนี้ ผลลัพธ์ของตัวแปรแถวลำดับ array[0] ถึง array[2] จะเป็นค่าที่เกิดจากการตกค้างของหน่วยความจำก่อนหน้าที่เราเรียกว่า ค่าที่เป็นขยะ (garbage value)



**หมายเหตุ** ตัวอย่างโปรแกรมที่ 8.12 ตัวแปรแถวลำดับ array จะถูกประกาศไว้ภายในฟังก์ชัน เราจะถือว่าเป็นตัวแปรอัตโนมัติหรือตัวแปรเฉพาะที่ และจะไม่มีกำหนดค่าเริ่มต้นเป็น 0 ถ้าต้องการกำหนดค่าเริ่มต้นเป็น 0 ให้กำหนดประเภทหน่วยเก็บเป็นแบบ static ดังรูปที่ 8.5

```
main ()
{
    static int array[3] ;
    .
    .
}
```

รูปที่ 8.5

**ตัวอย่างโปรแกรมที่ 8.13** เป็นโปรแกรมที่มีการกำหนดค่าเริ่มต้นให้กับตัวแปรภายในฟังก์ชัน

```
#include <stdio.h>

main ()
{
    int array[3] ;

    array[0] = 10 ;
    array[1] = 20 ;
    array[2] = 30 ;

    printf ( "contents of array[0] => %d\n", array[0] ) ;
    printf ( "contents of array[1] => %d\n", array[1] ) ;
    printf ( "contents of array[2] => %d\n", array[2] ) ;
}
```

```
contents of array[0] => 10
contents of array[1] => 20
contents of array[2] => 30
```

**ตัวอย่างโปรแกรมที่ 8.14** เป็นโปรแกรมที่มีการกำหนดค่าเริ่มต้นให้กับตัวแปรแถวลำดับ และใช้ข้อความสั่ง for พิมพ์ค่าตัวแปรแถวลำดับแต่ละตัวออกสู่จอภาพ

```
#include <stdio.h>

main ()
{
    int number_array[7] ;
    int index ;

    /* Place values in the array. */

    number_array[0] = 0 ;
    number_array[1] = 2 ;
    number_array[2] = 4 ;
    number_array[3] = 8 ;
    number_array[4] = 16 ;
    number_array[5] = 32 ;
    number_array[6] = 64 ;

    for (index = 1 ; index <= 5 ; index++)
    {
        printf ( "number_array[%d] = %d", index, number_array[index] ) ;
        printf ( "number_array[%d + 1] = %d", index, number_array[index + 1] ) ;
        printf ( "number_array[%d - 1] = %d\n", index, number_array[index - 1] ) ;
    }
}
```

|  |
|--|
| <pre>number_array[1] = 2 number_array[1 + 1] = 4 number_array[1 - 1] = 0 number_array[2] = 4 number_array[2 + 1] = 8 number_array[2 - 1] = 2 number_array[3] = 8 number_array[3 + 1] = 16 number_array[3 - 1] = 4 number_array[4] = 16 number_array[4 + 1] = 32 number_array[4 - 1] = 8 number_array[5] = 32 number_array[5 + 1] = 64 number_array[5 - 1] = 16</pre> |
|--|

**ตัวอย่างโปรแกรมที่ 8.15** เป็นโปรแกรมพิมพ์ตัวอักษรออกสู่จอภาพ

```
#include <stdio.h>

main ()
{
    static char array[7] = {'H', 'e', 'l', 'l', 'o'};

    printf ( "%s", array );
}
```

Hello

**ตัวอย่างโปรแกรมที่ 8.16** เป็นโปรแกรมที่มีการกำหนดค่าเริ่มต้นภายในฟังก์ชัน เป็นแบบ static และพิมพ์ค่าแต่ละตัวออกสู่จอภาพ

```
#include <stdio.h>

main ()
{
    static int array[3] = {10, 20, 30};
    int index;

    for (index = 0; index < 3; index++)
    {
        printf ( "array[%d] = %d\n", index, array[index] );
    }
}
```

array[0] = 10  
array[1] = 20  
array[2] = 30

ตัวอย่างโปรแกรมที่ 8.17 เป็นโปรแกรมที่มีการกำหนดค่าเริ่มต้นภายในฟังก์ชัน และพิมพ์ค่าแต่ละตัวออกสู่จอภาพ

```
#include <stdio.h>

main ()
{
    int values[10];
    int index ;

    values[0] = 197 ;
    values[2] = -100 ;
    values[5] = 350 ;
    values[3] = values[0] + values[5] ;
    values[9] = values[5] / 10 ;
    --values[2] ;

    for ( index = 0 ; index < 10 ; ++index )
        printf ( "values[%d] = %d\n", index, values[index] ) ;
}
```

```
values[0] = 197
values[1] = 0
values[2] = -101
values[3] = 547
values[4] = 0
values[5] = 350
values[6] = 0
values[7] = 0
values[8] = 0
values[9] = 35
```

ตัวอย่างโปรแกรมที่ 8.18 เป็นโปรแกรมแสดงลำดับ ฟีโบนัชชี (Fibonacci) จำนวน 15 พจน์แรก

```
/* Program to generate the first 15 Fibonacci numbers */  
  
#include <stdio.h>  
  
main ()  
{  
    int Fibonacci[15], i ;  
  
    Fibonacci[0] = 0 ; /* by definition */  
    Fibonacci[1] = 1 ; /* ditto */  
  
    for ( i = 2 ; i < 15 ; ++i )  
        Fibonacci[i] = Fibonacci[i - 2] + Fibonacci[i - 1] ;  
  
    for ( i = 0 ; i < 15 ; ++i )  
        printf ( "%d\n", Fibonacci[i] ) ;  
}
```

```
0  
1  
1  
2  
3  
5  
8  
13  
21  
34  
55  
89  
144  
233  
377
```

ตัวอย่างโปรแกรมที่ 8.19 เป็นโปรแกรมแสดงจำนวนเฉพาะที่อยู่ในช่วงตั้งแต่ 1 ถึง 50

```

/* Modified program to generate prime numbers */

#include <stdio.h>

main ()
{
    int p, is_prime, i, prime[50], prime_index = 2 ;

    prime[0] = 2 ;
    prime[1] = 3 ;

    for ( p = 5 ; p <= 50 ; p = p + 2 )
    {
        is_prime = 1 ;

        for ( i = 1 ; is_prime &&
              p / primes[i] >= primes[i] ; ++i )
            if ( p % prime[i] == 0 )
                is_prime = 0 ;

        if ( is_primes )
        {
            primes[prime_index] = p ;
            ++prime_index ;
        }
    }
    for ( i = 0 ; i < prime_index ; ++i )
        printf ( "%d ", primes[i] );

    printf ( "\n" );
}

```

|   |   |   |   |    |    |    |    |    |    |    |    |    |    |    |
|---|---|---|---|----|----|----|----|----|----|----|----|----|----|----|
| 2 | 3 | 5 | 7 | 11 | 13 | 17 | 19 | 23 | 29 | 31 | 37 | 41 | 43 | 47 |
|---|---|---|---|----|----|----|----|----|----|----|----|----|----|----|

**ตัวอย่างโปรแกรมที่ 8.20** เป็นโปรแกรมแสดงข้อความ “Hello!” โดยตัวแปรแถวลำดับ word

```
#include <stdio.h>

main ()
{
    static char word[ ] = { 'H', 'e', 'l', 'l', 'o', '!' }
    int i;

    for (i = 0; i < 6; ++i)
        printf ( “%c”, word[i] );

    printf ( “\n” );
}
```

Hello!

**ตัวอย่างโปรแกรมที่ 8.21** เป็นโปรแกรมที่มีการกำหนดค่าเริ่มต้นให้กับตัวแปรแถวลำดับ 5 จำนวนแรก ส่วน 5 จำนวนหลัง ได้จากการคำนวณและพิมพ์ค่าทุกตัวออกสู่จอภาพ

```
#include <stdio.h>

main ()
{
    static int array_values[10] = { 0, 1, 4, 9, 16 };
    int i;

    for (i = 5; i < 10; ++i)
        array_values[i] = i * i;

    for (i = 0; i < 10; ++i)
        printf ( “array_values[%d] = %d\n”, i, array_values[i] );
}
```

```
array_values[0] = 0
array_values[1] = 1
array_values[2] = 4
array_values[3] = 9
array_values[4] = 16
array_values[5] = 25
array_values[6] = 36
array_values[7] = 49
array_values[8] = 64
array_values[9] = 81
```

ตัวอย่างโปรแกรมที่ 8.22 เป็นโปรแกรมการแปลงเลขฐานสิบไปยังเลขฐานตามที่ต้องการโดยให้ผู้ใช้ป้อนเลขฐานที่ต้องการแปลง

```

/* Program to convert a positive integer to another base */

#include <stdio.h>

main ()
{
    static char base_digits[16] =
        { '0', '1', '2', '3', '4', '5', '6', '7',
          '8', '9', 'A', 'B', 'C', 'D', 'E', 'F' };
    int converted_number[64];
    long int number_to_convert;
    int next_digit, base, index = 0;

    /* get the number and the base */

    printf ( "Number to be converted? " );
    scanf ( "%ld", &number_to_convert );
    printf ( "Base? " );
    scanf ( "%d", &base );

    /* convert to the indicated base */

    do
    {
        converted_number[index] = number_to_convert % base;
        ++index;
        number_to_convert = number_to_convert / base;
    }
    while ( number_to_convert != 0 );

    /* display the results in reverse order */

    printf ( "Converted number = " );

    for ( --index; index >= 0; --index )
    {
        next_digit = converted_number[index];
        printf ( "%c", base_digits[next_digit] );
    }

    printf ( "\n" );
}

```

```

Number to be converted? 10
Base? 2
Converted number = 1010

```

```

Number to be converted? 128362
Base? 16
Converted number = 1F56A

```



ตัวอย่างโปรแกรมที่ 8.23 เป็นโปรแกรมที่มีการกำหนดจำนวนตัวในตัวแปรแถวลำดับ โดยใช้

```
#define SIZE 10

/* Initialize the elements of array s to the even integers from 2 to 20 */
#include <stdio.h>
#define SIZE 10

/* function main begins program execution */
int main ()
{
    /* symbolic constant SIZE can be used to specify array size */
    int s[SIZE]; /* array s has 10 elements */
    int j; /* counter */

    for (j = 0; j < SIZE; j++) { /* set the values */
        s[j] = 2 + 2 * j;
    } /* end for */

    printf( "%s%13s\n", "Element", "Value" );

    /* output contents of array s in tabluar format */
    for (j = 0; j < SIZE; j++) {
        printf( "%7d%13d\n", j, s[j] );
    } /* end for */

    return 0; /* indicates successful termination */
} /* end main */
```

| Element | Value |
|---------|-------|
| 0       | 2     |
| 1       | 4     |
| 2       | 6     |
| 3       | 8     |
| 4       | 10    |
| 5       | 12    |
| 6       | 14    |
| 7       | 16    |
| 8       | 18    |
| 9       | 20    |

ตัวอย่างโปรแกรมที่ 8.24 เป็นโปรแกรมที่หาผลรวมของค่าในตัวแปรแถวลำดับทุกตัว

```
/* Compute the sum of the elements of the array */
#include <stdio.h>
#define SIZE 12

/* function main begins program execution */
int main ()
{
    /* use initializer list to initialize array */
    int a[SIZE] = { 1, 3, 5, 4, 7, 2, 99, 16, 45, 67, 89, 45 } ;
    int i ; /* counter */
    int total = 0 ; /* sum of array */

    /* sum contents of array a */
    for ( i = 0 ; i < SIZE ; i++ ) {
        total += a[i] ;
    } /* end for */

    printf ( "Total of array element values is %d\n", total ) ;

    return 0 ; /* indicates successful termination */

} /* end main */
```

```
Total of array element values is 383
```

ตัวอย่างโปรแกรมที่ 8.25 เป็นโปรแกรมที่นำข้อมูลในตัวแปรแถวลำดับมาแสดงเป็นแผนภาพฮิสโตแกรม

```

/* Histogram printing program */
#include <stdio.h>
#define SIZE 10

/* function main begins program execution */
int main ()
{
    /* use initializer list to initialize array */
    int n[SIZE] = { 19, 3, 15, 7, 11, 9, 13, 5, 17, 1 };
    int i ; /* outer for counter for array elements */
    int j ; /* inner for counter counts *s in each histogram bar */

    printf( "%s%13s%17s\n", "Element", "Value", "Histogram" );

    /* for each element of array n, output a bar of the histogram */
    for ( i = 0 ; i < SIZE ; i++ ) {
        printf( "%7d%13d", i, n[i] );

        for ( j = 1 ; j <= n[i] ; j++ ) { /* print one bar */
            printf( "%c", '*' );
        } /* end inner for */

        printf( "\n" ); /* end a histogram bar */
    } /* end outer for */

    return 0 ; /* indicate successful termination */

} /* end main */

```

| Element | Value | Histogram |
|---------|-------|-----------|
| 0       | 19    | *****     |
| 1       | 3     | ***       |
| 2       | 15    | *****     |
| 3       | 7     | *****     |
| 4       | 11    | *****     |
| 5       | 9     | *****     |
| 6       | 13    | *****     |
| 7       | 5     | *****     |
| 8       | 17    | *****     |
| 9       | 1     | *         |

ตัวอย่างโปรแกรมที่ 8.26 เป็นโปรแกรมที่มีการระบุให้ตัวแปรแถวลำดับ days ในฟังก์ชัน main เป็นแบบ extern

```
#include <stdio.h>
#define MONTHS 12
int days[MONTHS] = { 31, 28, 31, 30, 31, 30, 31, 31, 30, 31, 30, 31 };
int main (void)
{
    int index ;
    extern int days[ ] ; /* optional declaration */

    for (index = 0 ; index < MONTHS ; index++)
        printf ( "Month %d has %d days. /n", index +1, days[index] ) ;
    return 0 ;
}
```

```
Month 1 has 31 days.
Month 2 has 28 days.
Month 3 has 31 days.
Month 4 has 30 days.
Month 5 has 31 days.
Month 6 has 30 days.
Month 7 has 31 days.
Month 8 has 31 days.
Month 9 has 30 days.
Month 10 has 31 days.
Month 11 has 30 days.
Month 12 has 31 days.
```

**ตัวอย่างโปรแกรมที่ 8.27** เป็นโปรแกรมที่มีลักษณะคล้ายกับตัวอย่างโปรแกรม 8.26 โดยมีการกำหนดค่าเริ่มต้นให้กับตัวแปรแถวลำดับ เพียง 10 ตัวแรก ส่วนที่เหลือจะถูกกำหนดให้เป็น 0

```
#include <stdio.h>
#define MONTHS 12
int days[MONTHS] = { 31, 28, 31, 30, 31, 30, 31, 31, 30, 31 };
int main (void)
{
    int index ;
    extern int days[ ] ; /* optional declaration */

    for (index = 0 ; index < MONTHS ; index++)
        printf ( "Month %d has %d days. \n", index +1, days[index] ) ;
    return 0 ;
}
```

```
Month 1 has 31 days.
Month 2 has 28 days.
Month 3 has 31 days.
Month 4 has 30 days.
Month 5 has 31 days.
Month 6 has 30 days.
Month 7 has 31 days.
Month 8 has 31 days.
Month 9 has 30 days.
Month 10 has 31 days.
Month 11 has 0 days.
Month 12 has 0 days.
```

**ตัวอย่างโปรแกรมที่ 8.28** เป็นโปรแกรมที่มีลักษณะคล้ายกับตัวอย่างโปรแกรมที่ 8.27 โดยไม่ได้มีการกำหนดจำนวนในตัวแปรแถวลำดับ days ภายในฟังก์ชัน main

```
#include <stdio.h>
int days[ ] = { 31, 28, 31, 30, 31, 30, 31, 31, 30, 31 };
int main (void)
{
    int index ;
    extern int days[ ] ; /* optional declaration */

    for (index = 0 ; index < sizeof days / sizeof (int) ; index++)
        printf ( "Month %d has %d days. \n", index +1, days[index] ) ;
    return 0 ;
}
```

```
Month 1 has 31 days.
Month 2 has 28 days.
Month 3 has 31 days.
Month 4 has 30 days.
Month 5 has 31 days.
Month 6 has 30 days.
Month 7 has 31 days.
Month 8 has 31 days.
Month 9 has 30 days.
Month 10 has 31 days.
```

ในโปรแกรมนี้ มีการใช้ตัวดำเนินการ sizeof หมายถึง การหาขนาดของตัวแปร เช่น sizeof days จะหมายถึง หาค่าขนาดของตัวแปรแถวลำดับ days มีขนาด 20 ไบต์ เนื่องจาก days เป็นตัวแปรแถวลำดับ มีข้อมูล 10 ตัว แต่ละตัวกินเนื้อที่ 2 ไบต์ เพราะว่าเป็นข้อมูลชนิด int ส่วน sizeof (int) หมายถึง ขนาดของข้อมูลชนิด int จะกินเนื้อที่ 2 ไบต์

ดังนั้น ในโปรแกรมนี้จะแสดงข้อมูลทั้งหมดเท่ากับจำนวนเนื้อที่ของตัวแปรแถวลำดับ days หารด้วยขนาดของข้อมูลชนิด int

นั่นคือ  $20 \div 2 = 10$  ตัว

## 8.4 รูปแบบทั่วไปของการประกาศตัวแปรแถวลำดับ 2 มิติ

```
storage-class data-type array[expression 1][expression 2];
```

|     |               |   |
|-----|---------------|---|
| โดย | storage-class | คือ ประเภทหน่วยเก็บ เช่น static, auto เป็นต้น ซึ่งอาจจะมีหรือไม่มีก็ได้<br><br>ถ้านิยามภายในฟังก์ชันใด ๆ จะมีประเภทหน่วยเก็บเป็นแบบอัตโนมัติ และถ้านิยามภายนอกฟังก์ชันใด ๆ จะมีประเภทหน่วยเก็บเป็นแบบภายนอก ถ้าภายในแต่ละฟังก์ชัน ไม่ได้กำหนด จะมี default เป็นแบบอัตโนมัติ |
|     | data-type     | คือ ชนิดของข้อมูล เช่น int, char เป็นต้น  |
|     | array         | คือ ชื่อของตัวแปรแถวลำดับที่ตั้งตามกฎเกณฑ์การตั้งชื่อ   |
|     | expression 1  | คือ ค่าจำนวนเต็มบวก ซึ่งอาจจะเป็นค่าคงตัวหรือชื่อคงตัว เพื่อบ่งบอกจำนวนของตัวแปรแถวลำดับ  |
|     | expression 2  | คือ ค่าจำนวนเต็มบวก ซึ่งอาจจะเป็นค่าคงตัวหรือชื่อคงตัว เพื่อบ่งบอกจำนวนสดมภ์ของตัวแปรแถวลำดับ   |

**ตัวอย่างที่ 8.29** กำหนด `int test_scores[4][3];`

หมายความว่า จะเป็นการประกาศเพื่อบอกให้คอมพิวเตอร์เตรียมเนื้อที่ให้ตัวแปรแถวลำดับ `test_scores` ให้มีเนื้อที่ต่อเนื่องกันไปจำนวน  $4 \times 3 = 12$  ตัว โดยแต่ละตัวจะมีข้อมูลเป็นแบบ `int` ซึ่งแสดงได้ดังรูปที่ 8.6

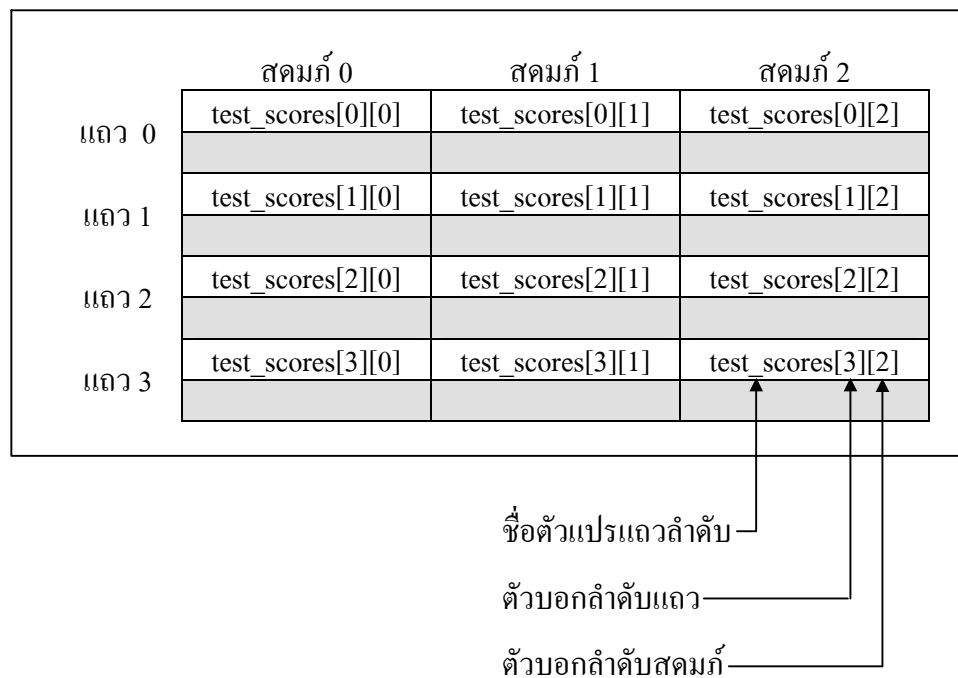

รูปที่ 8.6

และจากรูป 8.6 จะถูกเก็บในหน่วยความจำแบบอันดับโรว์เมเจอร์ (row-major order) กล่าวคือ จะจัดเก็บข้อมูลเรียงติดต่อกันไปที่ละแถวในหน่วยความจำ ดังรูปที่ 8.7

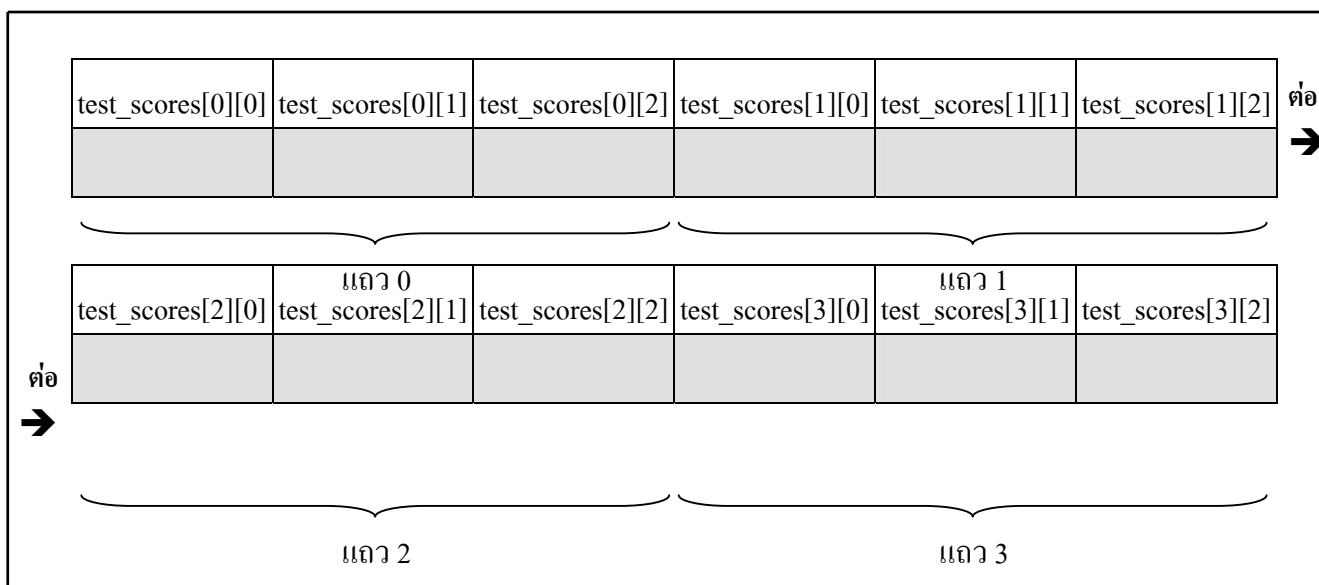

รูปที่ 8.7

ตัวอย่างที่ 8.30 กำหนด `int test_scores[4][3] = { {95, 80, 78}, {69, 75, 81},`



{100, 98, 100}, {98, 85, 87} } ;

จะหมายถึง การกำหนดค่าเริ่มต้นให้กับตัวแปรแถวลำดับ test\_scores และแสดงได้ดัง

รูปที่ 8.8

|       | สดมภ์ 0                  | สดมภ์ 1                 | สดมภ์ 2                  |
|-------|--------------------------|-------------------------|--------------------------|
| แถว 0 | test_scores[0][0]<br>95  | test_scores[0][1]<br>80 | test_scores[0][2]<br>78  |
| แถว 1 | test_scores[1][0]<br>69  | test_scores[1][1]<br>75 | test_scores[1][2]<br>81  |
| แถว 2 | test_scores[2][0]<br>100 | test_scores[2][1]<br>98 | test_scores[2][2]<br>100 |
| แถว 3 | test_scores[3][0]<br>98  | test_scores[3][1]<br>85 | test_scores[3][2]<br>87  |

ค่าของตัวแปร  
ชื่อที่ใช้ในการอ้างอิง

รูปที่ 8.8

โดย test\_scores[1][1] = 75 และ test\_scores[3][2] = 87

**ตัวอย่างที่ 8.31** กำหนด int test\_scores[4][3] = { 95, 80, 78, 69, 75, 81,

100, 98, 100, 98, 85, 87} ;

จะมีลักษณะการกำหนดค่าเริ่มต้นให้กับตัวแปรแถวลำดับ test\_scores เหมือนกับรูปที่ 8.8

ในตัวอย่าง 8.30

**ตัวอย่างที่ 8.32** กำหนด int test\_scores[ ][3] = { {95, 80, 78}, {69, 75, 81},

{100, 98, 100}, {98, 85, 87} } ;

ในตัวอย่างนี้ ไม่ได้กำหนดจำนวนแถว แต่กำหนดจำนวนสดมภ์ จำนวน 3 สดมภ์ ซึ่งในภาษา C จะยินยอม และจะมีการเก็บข้อมูลเหมือนกับรูปที่ 8.8 ในตัวอย่างที่ 8.30

**ตัวอย่างที่ 8.33** กำหนด int test\_scores[4][ ] = { {95, 80, 78}, {69, 75, 81},

```
{100, 98, 100}, {98, 85, 87} } ;
```

ในตัวอย่างนี้ ไม่ได้กำหนดจำนวนสดมภ์ ซึ่งในภาษา C จะไม่ยินยอม ซึ่งจะทำให้แปลโปรแกรมไม่ได้

**ตัวอย่างที่ 8.34** กำหนด `int test_scores[ ][ ] = { {95, 80, 78}, {69, 75, 81},`

```
{100, 98, 100}, {98, 85, 87} } ;
```

ในตัวอย่างนี้ ไม่ได้กำหนดจำนวนแถวและจำนวนสดมภ์ ซึ่งในภาษา C จะถือว่าเป็นผิดไวยากรณ์ (syntax error)

**ตัวอย่างที่ 8.35** กำหนด `int test_scores[4][3] = {95, 80, 78, 69, 75, 81,`

```
100, 98, 100, 98, 85, 87, 65} ;
```

ในตัวอย่างนี้ มีการกำหนดจำนวนสมาชิกให้ค่าเริ่มต้นมากกว่าจำนวนสมาชิกของตัวแปรแถวลำดับ กล่าวคือ มีจำนวนสมาชิกในตัวแปรแถวลำดับ จำนวน 12 ตัว แต่มีการกำหนดค่าเริ่มต้นมาให้ จำนวน 13 ตัว ในกรณีนี้ในภาษา C จะไม่ยินยอม

**ตัวอย่างที่ 8.36** กำหนด `int test_scores[4][3] = {95} ;`

ในตัวอย่างนี้ มีการกำหนดค่าเริ่มต้นจำนวน 1 ตัว น้อยกว่าจำนวนของตัวแปรแถวลำดับทั้งหมด 12 ตัว ในกรณีนี้จะทำให้ `test_scores[0][0]` มีค่าเท่ากับ 95 และตัวแปรแถวลำดับที่เหลือจะมีค่าเท่ากับ 0 ทั้งหมดโดยอัตโนมัติและแสดงค่าเริ่มต้นได้ ดังรูปที่ 8.9



|       | สดมภ์ 0                 | สดมภ์ 1                | สดมภ์ 2                |
|-------|-------------------------|------------------------|------------------------|
| แถว 0 | test_scores[0][0]<br>95 | test_scores[0][1]<br>0 | test_scores[0][2]<br>0 |
| แถว 1 | test_scores[1][0]<br>0  | test_scores[1][1]<br>0 | test_scores[1][2]<br>0 |
| แถว 2 | test_scores[2][0]<br>0  | test_scores[2][1]<br>0 | test_scores[2][2]<br>0 |
| แถว 3 | test_scores[3][0]<br>0  | test_scores[3][1]<br>0 | test_scores[3][2]<br>0 |

รูปที่ 8.9

ตัวอย่างที่ 8.37 กำหนด `int test_scores[4][3] = {95, 80, 78, 69};` ;

ในตัวอย่างนี้ จะมีการกำหนดค่าเริ่มต้นให้กับตัวแปรแถวลำดับ 4 ตัวแรกเป็น 95, 80, 78 และ 69 ส่วนที่เหลือจะถูกกำหนดเป็น 0 โดยอัตโนมัติและแสดงค่าเริ่มต้น ได้ดังรูปที่ 8.10

|       | สดมภ์ 0                 | สดมภ์ 1                 | สดมภ์ 2                 |
|-------|-------------------------|-------------------------|-------------------------|
| แถว 0 | test_scores[0][0]<br>95 | test_scores[0][1]<br>80 | test_scores[0][2]<br>78 |
| แถว 1 | test_scores[1][0]<br>69 | test_scores[1][1]<br>0  | test_scores[1][2]<br>0  |
| แถว 2 | test_scores[2][0]<br>0  | test_scores[2][1]<br>0  | test_scores[2][2]<br>0  |
| แถว 3 | test_scores[3][0]<br>0  | test_scores[3][1]<br>0  | test_scores[3][2]<br>0  |

รูปที่ 8.10

ตัวอย่างที่ 8.38 กำหนด `int test_scores[4][3] = { {95}, {69}, {100}, {98} };` ;

ในตัวอย่างนี้ จะมีการกำหนดค่าเริ่มต้นให้กับตัวแปรแถวลำดับ ดังรูปที่ 8.11

|       | สดมภ์ 0                  | สดมภ์ 1                | สดมภ์ 2                |
|-------|--------------------------|------------------------|------------------------|
| แถว 0 | test_scores[0][0]<br>95  | test_scores[0][1]<br>0 | test_scores[0][2]<br>0 |
| แถว 1 | test_scores[1][0]<br>69  | test_scores[1][1]<br>0 | test_scores[1][2]<br>0 |
| แถว 2 | test_scores[2][0]<br>100 | test_scores[2][1]<br>0 | test_scores[2][2]<br>0 |
| แถว 3 | test_scores[3][0]<br>98  | test_scores[3][1]<br>0 | test_scores[3][2]<br>0 |

รูปที่ 8.11

**ตัวอย่างที่ 8.39** กำหนด `int test_scores[4][3];`

ถ้าเราต้องการกำหนดค่าเริ่มต้นให้กับตัวแปรแถวลำดับ `test_scores` ทุกตัวมีค่าเริ่มต้นเป็น 0 หมด เราสามารถเขียนส่วนของโปรแกรมที่เขียนโดยใช้ข้อความสั่ง `for` ได้ 2 แบบ ดังนี้

**แบบที่ 1** กระทำไปที่ละแถว แสดงได้ดังรูปที่ 8.12

```
for (i = 0; i < 4; i++)
    for (j = 0; j < 3; j++)
        test_scores[i][j] = 0;
    /* end for */
/* end for */
```

รูปที่ 8.12

**แบบที่ 2** กระทำไปที่ละสดมภ์ แสดงได้ดังรูปที่ 8.13

```
for (j = 0; j < 3; j++)
    for (i = 0; i < 4; i++)
        test_scores[i][j] = 0;
    /* end for */
/* end for */
```

รูปที่ 8.13

ตัวอย่างที่ 8.40 ถ้าเราต้องการนำข้อมูลในตัวอย่าง 8.30 มาแสดงผลที่จอภาพ สามารถเขียนส่วนของโปรแกรมได้ดังนี้

```
int i,j

for (i = 0; i < 4; i++) {
    printf( "ROW %d OF test_scores : ", i);

    for (j = 0; j < 3; j++)
        printf( "%d ", test_scores[i][j] );
    /* end for */

    printf( "\n" );
} /* end for */
```

```
ROW 0 OF test_scores : 95  80  78
ROW 1 OF test_scores : 69  75  81
ROW 3 OF test_scores : 100 98  100
ROW 4 OF test_scores : 98  85  87
```

ตัวอย่างที่ 8.41 กำหนด `char colors[3][6] = {`  
`{'R', 'E', 'D'},`  
`{'G', 'R', 'E', 'E', 'N'},`  
`{'B', 'L', 'U', 'E'}`  
`};`

จะมีการกำหนดค่าเริ่มต้นให้กับตัวแปรแถวลำดับ colors แสดงได้ดังรูปที่ 8.14

|       | สดมภ์ 0             | สดมภ์ 1             | สดมภ์ 2             | สดมภ์ 3              | สดมภ์ 4              | สดมภ์ 5              |
|-------|---------------------|---------------------|---------------------|----------------------|----------------------|----------------------|
| แถว 0 | colors[0][0]<br>'R' | colors[0][1]<br>'E' | colors[0][2]<br>'D' | colors[0][3]<br>'\0' | colors[0][4]<br>'\0' | colors[0][5]<br>'\0' |
| แถว 1 | colors[1][0]<br>'G' | colors[1][1]<br>'R' | colors[1][2]<br>'E' | colors[1][3]<br>'E'  | colors[1][4]<br>'N'  | colors[1][5]<br>'\0' |
| แถว 2 | colors[2][0]<br>'B' | colors[2][1]<br>'L' | colors[2][2]<br>'U' | colors[2][3]<br>'E'  | colors[2][4]<br>'\0' | colors[2][5]<br>'\0' |

รูปที่ 8.14

ตัวอย่างโปรแกรมที่ 8.42 เป็นโปรแกรมที่แสดงการกำหนดค่าเริ่มต้นให้กับตัวแปรแถวลำดับ 2 มิติ และนำค่าออกมาแสดงที่จอภาพ

```
#include <stdio.h>

main ()
{
    static int array[2][3] = {
                                {10, 20, 30},
                                {11, 21, 31},
                                };

    int row ;
    int column ;

    for (row = 0 ; row < 2 : row++)

    {
        for (column = 0 ; column < 3 ; column++)
            printf ( "%5d", array[row][column] ) ;
        printf ( "\n\n" ) ;
    }
}
```

|    |    |    |
|----|----|----|
| 10 | 20 | 30 |
| 11 | 21 | 31 |

ตัวอย่างโปรแกรมที่ 8.43 เป็นโปรแกรมที่แสดงการคำนวณหาผลคูณของเมทริกซ์ MATA ขนาด  $2 \times 3$  และเมทริกซ์ MATB ขนาด  $3 \times 2$  โดยสามารถแสดงการคูณได้ดังรูปที่ 8.15

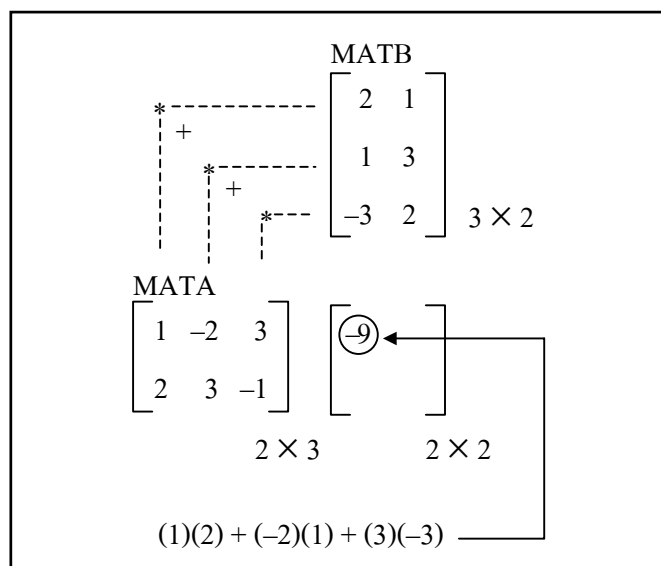

รูปที่ 8.15

รูปที่ 8.15 เป็นการคำนวณหาสมาชิกแถว 0 และสดมภ์ 0 และผลลัพธ์สุดท้ายจะได้เมทริกซ์ MATC ดังรูปที่ 8.15

$$\begin{array}{r}
 \text{MATB} \\
 \begin{bmatrix} 2 & 1 \\ 1 & 3 \\ -3 & 2 \end{bmatrix} \\
 \\
 \begin{array}{r}
 \text{MATA} \\
 \begin{bmatrix} 1 & -2 & 3 \\ 2 & 3 & -1 \end{bmatrix}
 \end{array}
 \end{array}
 \begin{array}{r}
 \text{MATC} \\
 \begin{bmatrix} -9 & 1 \\ 10 & 9 \end{bmatrix}
 \end{array}$$

รูปที่ 8.16

```

#include <stdio.h>

main ()
{
    int mata[2][3] = { { 1, -2, 3 },
                      { 2, 3, -1 } };
    int matb[3][2] = { { 2, 1 },
                      { 1, 3 },
                      { -3, 2 } };

    int matc[2][2];
    int r, c, v, psum;

    for (r = 0; r < 2; r++)
        for (c = 0; c < 2; c++)
            {
                psum = 0;
                for (v = 0; v < 3; v++)
                    psum += mata[r][v] * matb[v][c];
                matc[r][c] = psum;
            }
    printf ("The array product is : \n");
    for (r = 0; r < 2; r++)
        {
            for (c = 0; c < 2; c++)
                printf ("%5d", matc[r][c] );
            printf ("\n");
        }
}

```

**ตัวอย่างโปรแกรมที่ 8.44** เป็นโปรแกรมแสดงการคำนวณหาจัตุรัสกาล (magic square) ซึ่งจัตุรัสกาลจะเป็นเมทริกซ์จัตุรัส ที่มีผลบวกในแต่ละแถว, แต่ละสดมภ์ และตามแนวทแยงมุมหลัก เท่ากันหมด (ในกรณีนี้ให้ป้อนขนาดของเมทริกซ์เป็นเลขคี่)

```
#include <stdio.h>

main ()
{
    static int magic[9][9];
    int row, col, k, n, x, y;

    printf ( "Enter size of magic square => " );
    scanf ( "%d", &n );
    if ( 0 == n % 2 )
    {
        printf ( "Sorry, you must enter an odd number." );
        exit ( 0 );
    }
    k = 2;
    row = 0;
    col = ( n - 1 ) / 2;
    magic[row][col] = 1;
    while ( k <= n * n )
    {
        x = ( row - 1 < 0 ) ? n - 1 : row - 1;
        y = ( col - 1 < 0 ) ? n - 1 : col - 1;
        if ( magic[x][y] != 0 )
        {
            x = ( row + 1 < n ) ? row + 1 : 0;
            y = col;
        }
        magic[x][y] = k;
        row = x;
        col = y;
        k++;
    }
    for ( row = 0; row < n; row++ )
    {
        for ( col = 0; col < n; col++ )
            printf ( "\t%d", magic[row][col] );
        printf ( "\n" );
    }
}
```

Enter size of magic square => 3

|   |   |   |
|---|---|---|
| 6 | 1 | 8 |
| 7 | 5 | 3 |
| 2 | 9 | 4 |

Enter size of magic square => 4

Sorry, you must enter and odd number.

Enter size of magic square => 5

|    |    |    |    |    |
|----|----|----|----|----|
| 15 | 8  | 1  | 24 | 17 |
| 16 | 14 | 7  | 5  | 23 |
| 22 | 20 | 13 | 6  | 4  |
| 3  | 21 | 19 | 12 | 10 |
| 9  | 2  | 25 | 18 | 11 |



## 8.5 การใช้ตัวแปรแถวลำดับผ่านค่าไปให้ฟังก์ชัน

ในภาษา C การผ่านค่าตัวแปรแถวลำดับ ซึ่งเป็น actual parameter ไปยัง formal parameter นั้น ให้ actual parameter เป็นชื่อของตัวแปรแถวลำดับเท่านั้น โดยไม่ต้องมีเครื่องหมาย [] ตาม และในส่วนของ formal parameter มีแต่เครื่องหมาย [] โดยไม่ต้องระบุจำนวนตัว ซึ่งการผ่านค่าแบบนี้เราจะเรียกว่า การผ่านค่าโดยการอ้างอิง (call by reference)

ตัวอย่างโปรแกรมที่ 8.45 เป็นโปรแกรมแสดงการผ่านค่าตัวแปรแถวลำดับไปให้ฟังก์ชัน

```
#include <stdio.h>
void function (int this [ ] );

main ()
{
    int array[3];

    array[0] = 10;
    array[1] = 20;
    array[2] = 30;
    function1(array);
}

void function1 (int this[ ])
{
    printf ( "contents of array[0] => %d\n", this[0] );
    printf ( "contents of array[1] => %d\n", this[1] );
    printf ( "contents of array[2] => %d\n", this[2] );
}

contents of array[0] => 10
contents of array[1] => 20
contents of array[2] => 30
```

ไม่ต้องระบุชื่อจำนวนสมาชิก

เป็นชื่อของตัวแปรแถวลำดับเท่านั้น ไม่ต้องมีเครื่องหมาย []

เป็นชื่อของตัวแปรแถวลำดับ และมีเครื่องหมาย [] ด้วย

ในโปรแกรมนี้ มีการประกาศฟังก์ชันต้นแบบ คือ void function1 (int this [ ] ); โดยมี formal argument คือ this[ ] โดยกรณีนี้ไม่ต้องมีตัวดำเนินการโดยอ้อม (\*) มาใช้ เนื่องจาก this[ ] เป็นตัวชี้ (pointer) ที่ชี้ไปยังสมาชิกลำดับแรกของตัวแปรแถวลำดับ ทำให้ตัวแปรแถวลำดับทั้งสองชี้ไปยังที่อยู่เดียวกัน ในฟังก์ชัน main () มีการกำหนดชนิดข้อมูลและกำหนดค่าของตัวแปรแถวลำดับ ดังนี้

```
int array[3];

array[0] = 10;
array[1] = 20;
array[2] = 30;
```

หลังจากนั้นมีการเรียกใช้ฟังก์ชัน `function1(array)`; โดยมี `array` เป็น actual argument โดยไม่ต้องมีเครื่องหมาย `&` นำหน้า เนื่องจากตัวแปรแถวลำดับ `array` จะเก็บที่อยู่ของตัวแปรแถวลำดับ หรืออาจจะใช้ `&array[0]` เป็น actual argument ก็ได้ เมื่อฟังก์ชัน `function1` ได้รับค่าที่อยู่ของสมาชิกของตัวแรกของตัวแปรแถวลำดับ ก็จะแสดงค่าของสมาชิก 3 ตัว โดยใช้

```
printf("contents of array[0] => %d\n", this[0]);
printf("contents of array[1] => %d\n", this[1]);
printf("contents of array[2] => %d\n", this[2]);
```

และสามารถแสดงการผ่านค่าที่อยู่ไปยังฟังก์ชันถูกเรียกได้ดังรูปที่ 8.17

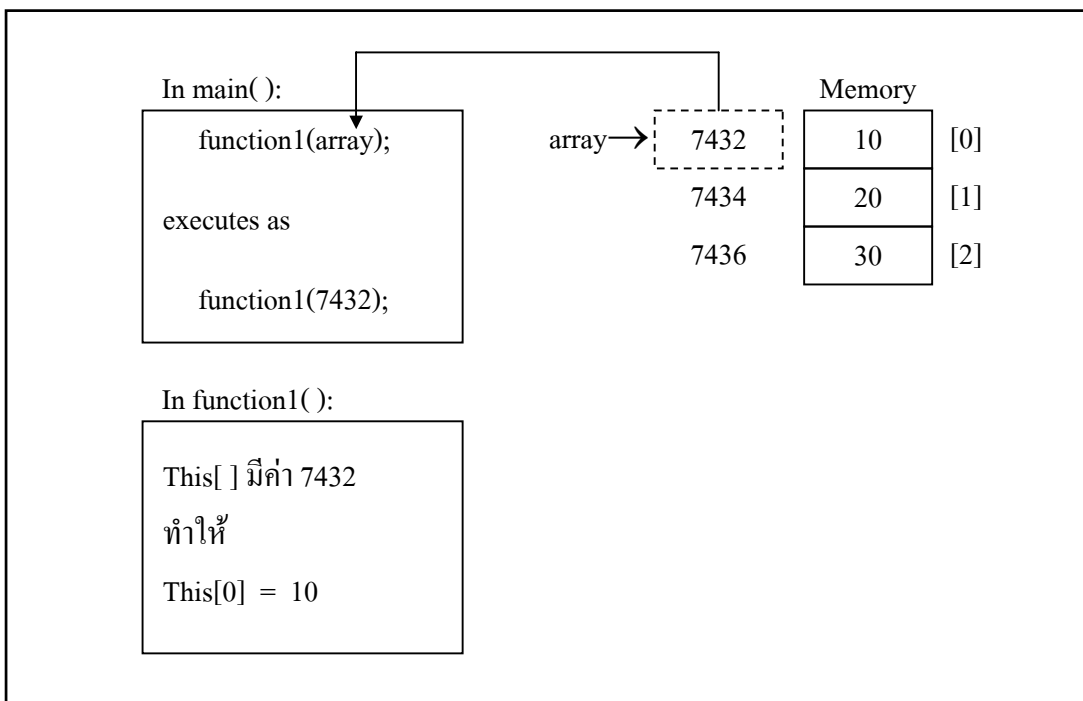

รูปที่ 8.17

**หมายเหตุ** ตัวเลข 7432 เป็นตัวเลขที่สมมติขึ้นมาแทนที่อยู่ลำดับแรกของตัวแปรแถวลำดับ `array` เนื่องจากตัวแปรแถวลำดับ `array` มีชนิดข้อมูลเป็น `int` ข้อมูลแต่ละตัวจะกินเนื้อที่ 2 ไบต์ ดังนั้นที่อยู่ของตัวแปรแถวลำดับถัดไป คือ  $7432 + 2 = 7434$

**ตัวอย่างโปรแกรมที่ 8.46** เป็น โปรแกรมที่แสดงการผ่านค่าจากฟังก์ชัน ถูกเรียกกลับมายังฟังก์ชันที่เรียกใช้

```
#include <stdio.h>

void fundtion1 (int this[ ] );

main ()
{
    int array[3] ;

    function1 (array) ;

    printf ( “contents of array[0] => %d\n”, array[0] ) ;
    printf ( “contents of array[1] => %d\n”, array[1] ) ;
    printf ( “contents of array[2] => %d\n”, array[2] ) ;
}

void function1 (int this[ ])
{
    this[0] = 20 ;
    this[1] = 40 ;
    this[2] = 60 ;
}
```

```
contents of array[0] => 20
contents of array[1] => 40
contents of array[2] => 60
```

ในโปรแกรมนี้ ในฟังก์ชัน main () ไม่มีการกำหนดค่าเริ่มต้นให้กับตัวแปรแถวลำดับ array เมื่อมีการเรียกใช้ฟังก์ชัน function1 () ก็จะมีการส่งค่าที่อยู่ของตัวแปรแถวลำดับ array ไปยังฟังก์ชันถูกเรียก และภายในฟังก์ชันที่ถูกเรียกมีการกำหนดค่าให้กับตัวแปรแถวลำดับแต่ละตัว เมื่อสิ้นสุดฟังก์ชันถูกเรียก ก็จะทำให้ตัวแปรแถวลำดับ array มีค่าที่ถูกส่งกลับมาให้ เนื่องจากตัวแปร array กับตัวแปร this ชี้ไปยังที่อยู่เดียวกันในตอนที่มีการเรียกใช้ฟังก์ชัน เมื่อสิ้นสุดฟังก์ชัน function1 () ตัวแปรแถวลำดับ this จะถูกทำลายไป และสามารถแสดงการผ่านค่ากลับจากฟังก์ชันที่ถูกเรียกไปยังฟังก์ชันเรียกใช้ได้ดังรูปที่ 8.18

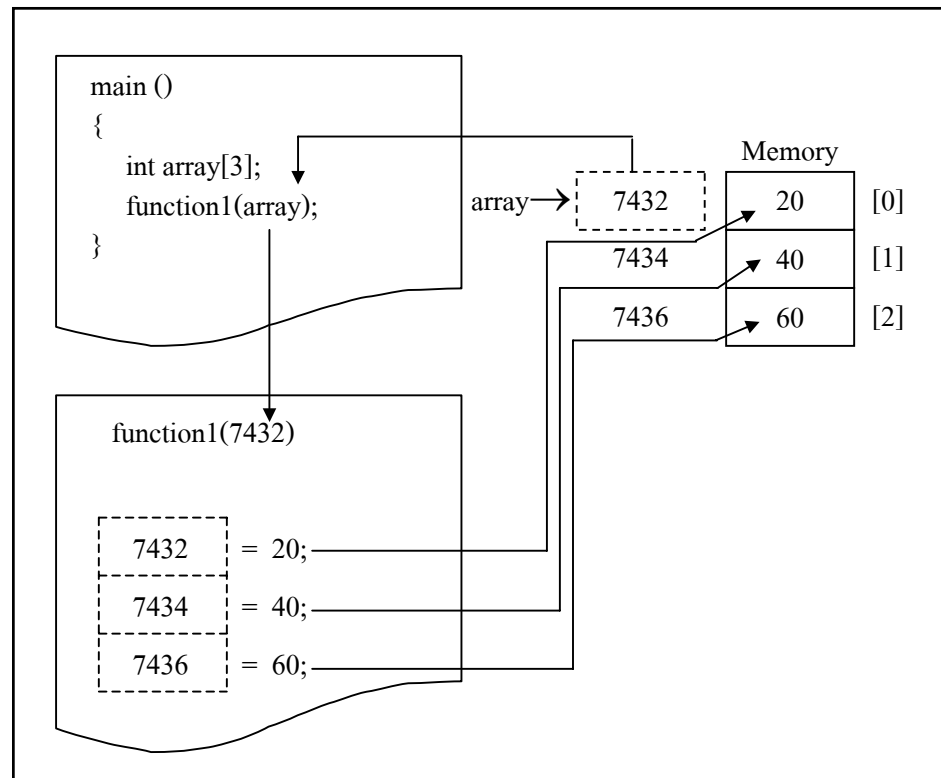

รูปที่ 8.18

**ตัวอย่างโปรแกรมที่ 8.47** เป็นโปรแกรมที่ให้ผู้ใช้ป้อนข้อมูล จำนวน 9 ตัว หลังจากนั้นก็เรียกใช้ฟังก์ชันเพื่อพิมพ์ค่าย้อนกลับ

```
#include <stdio.h>

#define maxnumber 9 /* Maximum number of array elements. */

void run_backwards (int user_array[ ] );

main ()
{
    int number[maxnumber] ;
    int index ;

    printf ( "Give me nine and I'll print them backwards. \n" ) ;

    for (index = 0 ; index < maxnumber ; index++)
    {
        printf ( "Number[%d] = ", index ) ;
        scanf ( "%d", &number[index] ) ;
    }

    printf ( "Thank you... \n" ) ;

    run_backwards (number) ;
}

void run_backwards (int user_array[ ])
{
    int index ;

    printf ( "\n\nHere are the numbers you entered displayed\n" ) ;
    printf ( "in the reverse order of entry : \n" ) ;

    for (index = maxnumber - 1 ; index >= 0 ; index --)
        printf ( "number[%d] = %d\n", index, user_array[index] ) ;
}
```

Give me nine numbers and I'll print them backwards.

Number[0] = 1

Number[1] = 2

Number[2] = 3

Number[3] = 4

Number[4] = 5

Number[5] = 6

Number[6] = 7

Number[7] = 8

Number[8] = 9

Thank you...

Here are the numbers you entered displayed  
in the reverse order of entry:

Number[8] = 9

Number[7] = 8

Number[6] = 7

Number[5] = 6

Number[4] = 5

Number[3] = 4

Number[2] = 3

Number[1] = 2

Number[0] = 1

ตัวอย่างโปรแกรมที่ 8.48 เป็นโปรแกรมที่ให้ผู้ใช้งานป้อนตัวเลขจำนวน 9 ตัว หลังจากนั้นเรียกใช้ฟังก์ชันเพื่อให้อาจหาจำนวนน้อยที่สุด

```
#include <stdio.h>

#define maxnumber 9 /* Maximum number of array elements. */

int minimum_value (int user_array[ ]);

main ()
{
    int number[maxnumber] ;
    int index ;

    printf ( "Give me nine numbers and I'll find the minimum value : \n" );
    for (index = 0 ; index < maxnumber ; index++)
    {
        printf ( "Number[%d] = ", index ) ;
        scanf ( "%d", &number[index] ) ;
    }
    printf ( "Thank you... \n" );

    printf ( "The minimum value is %d\n", minimum_value(number) );
}

int minimum_value(int user_array[ ])
{
    register int index ;
    int minimum ;

    minimum = user_array[0] ;
    for (index = 0 ; index < maxnumber ; index++)
        if (user_array[index] < minimum)
            minimum = user_array[index] ;
    return (minimum) ;
}
```

```
Give me nine numbers and I'll find the minimum value :
Number[0] = 12
Number[1] = 21
Number[2] = 58
Number[3] = 3
Number[4] = 5
Number[5] = 8
Number[6] = 19
Number[7] = 91
Number[8] = 105
Thank you...
The minimum value is 3
```

**ตัวอย่างโปรแกรมที่ 8.49** เป็นโปรแกรมที่นำค่าในตัวแปรแถวลำดับ array ขนาด  $2 \times 3$  ที่ถูกกำหนดไว้ในฟังก์ชัน main () แล้วเรียกฟังก์ชันมาคำนวณหาผลรวมในแต่ละแถว และในแต่ละสดมภ์

```
#include <stdio.h>

int add_columns (int arrayin[ ][3], int column_value[ ]);
int add_rows (int array[ ][3], int row_value[ ]);

main ()
{
    static int array[2][3] = {
                                {10, 20, 30},
                                {11, 21, 31}
                            };

    int row ;
    int column ;
    int column_value[3];
    int row_value[2];

    for (row = 0 ; row < 2 ; row++)
    {
        for (column = 0 ; column < 3 ; column++)
            printf ( "%5d", array[row][column] );
        printf ( "\n\n" );
    }

    add_columns(array, column_value);

    for (column = 0 ; column < 3 ; column++)
        printf ( "The sum of column %d is %d\n",
                column, column_value[column] );

    add_row(array, row_value);

    for (row = 0 ; row < 2 ; row++)
        printf ( "The sum of row %d is %d\n", row, row_value[row] );
}

int add_columns (int arrayin[ ][3], int column_value[ ])
{
    int row ;
    int column ;

    for (column = 0 ; column < 3 ; column++)
    {
        column_value[column] = 0 ;
        for (row = 0 ; row < 2 ; row++)
            column_value[column] += arrayin[row][column];
    }
}
```

```
int add_rows (int arrayin[ ][3], int row_value[ ])
{
    int row ;
    int column ;

    for (row = 0 ; row < 2 ; row++)
    {
        row_value[row] = 0 ;

        for (column = 0 ; column < 3 ; column++)
            row_value[row] += arrayin[row][column] ;
    }
}
```

10 20 30

11 21 31

The sum of column 0 is 21

The sum of column 1 is 41

The sum of column 2 is 61

The sum of row 0 is 60

The sum of row 1 is 63



**ตัวอย่างโปรแกรมที่ 8.50** เป็นโปรแกรมที่มีการกำหนดค่าเริ่มต้นให้กับตัวแปรแถวลำดับ 2 มิติ แล้วเรียกใช้ฟังก์ชันเพื่อนำค่าออกมาพิมพ์

```

/* Initializing multidimensional arrays */
#include <stdio.h>

void printArray( const int a[ ][3] ); /* function prototype */

/* function main begins program execution */
int main ()
{
    /* initialize array1, array2, array3 */
    int array1[2][3] = { {1, 2, 3}, {4, 5, 6} };
    int array2[2][3] = {1, 2, 3, 4, 5};
    int array3[2][3] = { {1, 2}, {4} };

    printf( "Values in array1 by row are : \n" );
    printArray( array1 );

    printf( "Values in array2 by row are : \n" );
    printArray( array2 );

    printf( "Values in array3 by row are : \n" );
    printArray( array3 );

    return 0 ; /* indicates successful termination */
} /* end main */

/* function to output array with two rows and three columns */
void printArray( const int a[ ][3] )
{
    int i ; /* row counter */
    int j ; /* column counter */

    /* loop through rows */
    for ( i = 0 ; i <= 1 ; i++ ) {

        /* output column values */
        for ( j = 0 ; j <= 2 ; j++ ) {
            printf( "%d", a[i][j] );
        } /* end inner for */

        printf( "\n" ); /* start new line of output */
    } /* end outer for */
} /* end function printArray */

```

```

Values in array1 by row are :
1 2 3
4 5 6
Values in array2 by row are :
1 2 3
4 5 0
Values in array3 by row are :
1 2 0
4 0 0

```

### ตัวอย่างโปรแกรมที่ 8.51 เป็น โปรแกรมพิมพ์ค่ารหัส ASCII

```

#include <stdio.h>

int main (void) {
    char ascii[13][10];
    int row, column ;

    for (row = 0 ; row < 13 ; row++)
        for (column = 0 ; column < 10 ; column++)
            ascii[row][column] = ' ' ;
        /* end for */
    /* end for */

    printf ( "ASCII Character Set \n" );
    printf ( "      |" );

    for (column = 0 ; column < 10 ; column++)
        printf ( "%5d", column ) ;
    /* end for */

    printf ( "\n-----|" );

    for (column = 0 ; column < 10 ; column++)
        printf ( "-----" );
    /* end for */

    for (row = 3 ; row < 13 ; row++)
        for (column = 0 ; column < 10 ; column++)
            if (row == 3 && column < 2)
                continue ;
            else
                ascii[row][column] = 10 * row + column ;
            /* end if */
        /* end for */
    /* end for */

    for (row = 3 ; row < 13 ; row++ ) {
        printf ( "\n%3d |", row ) ;

        for (column = 0 ; column < 10 ; column++)
            if (row == 12 && column > 6)
                break ;
            else
                printf ( "   %c", ascii[row][column] ) ;
            /* end if */
        /* end for */
    } /* end for */
    return 0 ;
} /* end function main */

```

| ASCII Character Set |   |   |   |   |   |   |    |   |   |   |
|---------------------|---|---|---|---|---|---|----|---|---|---|
|                     | 0 | 1 | 2 | 3 | 4 | 5 | 6  | 7 | 8 | 9 |
| 3                   |   |   |   | ! | “ | # | \$ | % | & | ' |
| 4                   | ( | ) | * | + | , | - | .  | / | 0 | 1 |
| 5                   | 2 | 3 | 4 | 5 | 6 | 7 | 8  | 9 | : | ; |
| 6                   | < | = | > | ? | @ | A | B  | C | D | E |
| 7                   | F | G | H | I | J | K | L  | M | N | O |
| 8                   | P | Q | R | S | T | U | V  | W | X | Y |
| 9                   | Z | [ | \ | ] | ^ | _ | '  | a | b | c |
| 10                  | d | e | f | g | h | i | j  | k | l | m |
| 11                  | n | o | p | q | r | s | t  | u | v | w |
| 12                  | x | y | z | { |   | } | ~  |   |   |   |

จากโปรแกรม มีการประกาศ `char ascii[13][10]`; หมายความว่า `ascii` เป็นตัวแปรแถวลำดับ 2 มิติ ขนาด 13 แถวและ 10 สดมภ์ โดยข้อความสั่ง `for` แบบซ้อน จะมีการกำหนดค่าเริ่มต้นให้กับตัวแปรแถวลำดับ `ascii` เป็นช่องว่าง (space)

ข้อความสั่ง `for` แบบซ้อนถัดมา จะเป็นการสร้างตารางเก็บค่ารหัส ASCII ไว้ในตัวแปรแถวลำดับ `ascii` โดยอาศัยนิพจน์

$$\text{ascii}[\text{row}][\text{column}] = 10 * \text{row} + \text{column};$$

เช่น ถ้าค่าของ `row = 9` และ `column = 7` ค่าของ 97 จะเก็บไว้ในตัวแปรแถวลำดับ `ascii[9][7]` มีค่าเป็น 97

ถ้าเราต้องการรู้ค่าของรหัส ASCII ที่มีค่า 97 คืออะไร ให้ใช้ตัวแปรระบุการแปลงผัน `%c` เพื่อพิมพ์ข้อมูลชนิด `char` ก็จะทำให้รู้ว่าเป็น ตัวอักษร `a`

## 8.6 การเรียงลำดับในแถวลำดับ (Sorting Arrays)

ในงานประยุกต์ในคอมพิวเตอร์ที่เกี่ยวข้องกับการจัดลำดับข้อมูลนั้นมีประโยชน์ช่วยในการค้นหาข้อมูลได้รวดเร็วยิ่งขึ้น การเรียงลำดับเป็นกระบวนการจัดเรียงข้อมูลจากน้อยไปมาก (ascending) หรือมากไปน้อย (descending)

การเรียงลำดับมีหลายวิธีด้วยกัน เช่น Bubble sort, Selection sort, Insertion sort เป็นต้น แต่ในส่วนนี้จะกล่าวถึงเฉพาะการเรียงลำดับแบบ Bubble sort เท่านั้น

### 8.6.1 การเรียงลำดับแบบ bubble

เป็นการเรียงลำดับข้อมูลโดยการนำข้อมูล 2 ตัว ที่อยู่ติดกันมาเปรียบเทียบกัน

สมมติมีข้อมูลทั้งหมด  $n$  ตัว

ถ้าต้องการเรียงข้อมูลจากน้อยไปมาก จะมีหลักดังนี้

ถ้าข้อมูลตัวแรกมากกว่าตัวที่สอง จะมีการสลับค่ากัน

มิฉะนั้นแล้ว ไม่ต้องสลับค่า โดยจะมีการกระทำทั้งหมด  $n - 1$  รอบ (pass) โดย

#### รอบที่ 1 (pass 1)

จะเปรียบเทียบข้อมูลตัวที่ 1 กับข้อมูลตัวที่ 2, ข้อมูลตัวที่ 2 กับข้อมูลตัวที่ 3, ... ,

ข้อมูลตัวที่  $n - 1$  กับ ข้อมูลตัวที่  $n$

เมื่อสิ้นสุดรอบที่ 1 จะได้ว่า ข้อมูลตัวที่  $n$  จะมีค่ามากที่สุด

#### รอบที่ 2 (pass 2)

จะเปรียบเทียบข้อมูลตัวที่ 1 กับข้อมูลตัวที่ 2, ข้อมูลตัวที่ 2 กับข้อมูลตัวที่ 3, ... ,

ข้อมูลตัวที่  $n - 2$  กับ ข้อมูลตัวที่  $n - 1$

เมื่อสิ้นสุดรอบที่ 2 จะได้ว่า ข้อมูลตัวที่  $n - 1$  จะมีค่ามากที่สุด

!                    !                    !

#### รอบที่ $n - 1$ (pass $n - 1$ )

จะเปรียบเทียบข้อมูลตัวที่ 1 กับข้อมูลตัวที่ 2

เมื่อสิ้นสุดรอบที่  $n - 1$  จะได้ว่า ข้อมูลตัวที่ 2 จะมีค่ามากที่สุด

เมื่อกระทำทั้งหมด  $n - 1$  รอบ จะได้ว่า

ข้อมูลทั้งหมด  $n$  ตัว จะถูกเรียงจากน้อยไปมาก

ตัวอย่างที่ 8.52 สมมติตัวแปรแถวลำดับ `array_to_sort` มีข้อมูล 5 ตัว ดังรูปที่ 8.19

|                 |    |    |    |    |    |
|-----------------|----|----|----|----|----|
| ดัชนี →         | 0  | 1  | 2  | 3  | 4  |
| array_to_sort → | 43 | 22 | 17 | 36 | 16 |

รูปที่ 8.19

ถ้าต้องการเรียงลำดับข้อมูลจากน้อยไปมาก โดยวิธี bubble จะมีการกระทำทั้งหมด 4 pass (เนื่องจากมีข้อมูล 5 ตัว) ดังรูปที่ 8.20

## การดำเนินการ (Operation)

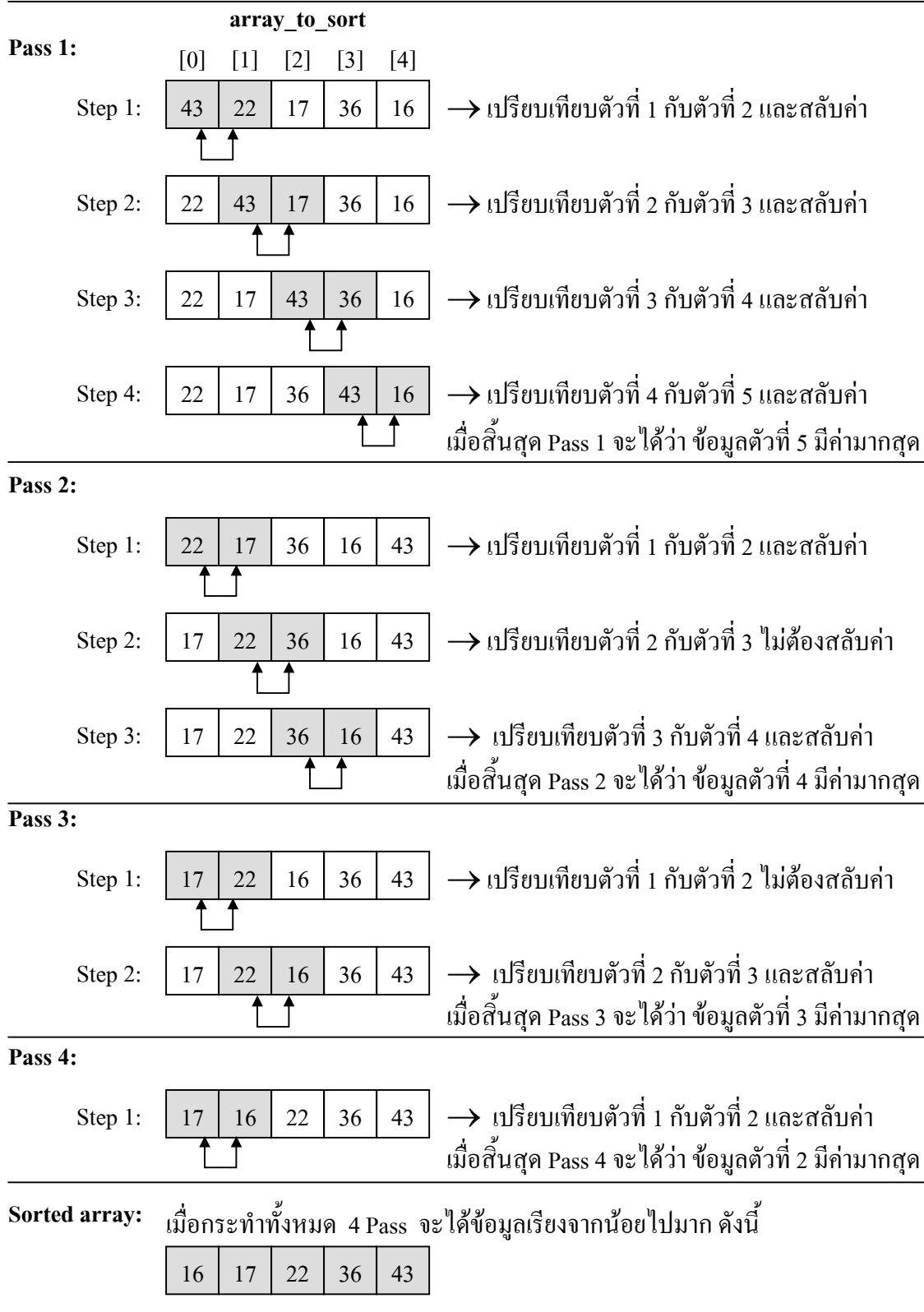

รูปที่ 8.20

ตัวอย่างโปรแกรมที่ 8.53 เป็นโปรแกรมที่เรียงลำดับข้อมูลจากน้อยไปมาก โดยมีการกำหนดค่าเริ่มต้นไว้ในโปรแกรมทั้งหมด จำนวน 10 ตัว

```

/* This program sorts an array's values into ascending order */
#include <stdio.h>
#define SIZE 10

/* function main begins program execution */
int main ()
{
    /* initialize a */
    int a[SIZE] = {2, 6, 4, 8, 10, 12, 89, 68, 45, 37} ;
    int pass ; /* passes counter */
    int i;     /* comparisons counter */
    int hold ; /* temporary location used to swap array elements */

    printf ( "Data items in original order\n" );

    /* output original array */
    for ( i = 0 ; i < SIZE ; i++ ) {
        printf ( "%4d", a[i] );
    } /* end for */

    /* bubble sort */
    /* loop to control number of passes */
    for ( pass = 1 ; pass < SIZE ; pass++ ) {

        /* loop to control number of comparisons per pass */
        for ( i = 0 ; i < SIZE - 1 ; i++ ) {

            /* compare adjacent elements and swap them if first
            element is greater than second element */
            if ( a[i] > a[i + 1] ) {
                hold = a[i] ;
                a[i] = a[i + 1] ;
                a[i + 1] = hold ;
            } /* end if */

        } /* end inner for */

    } /*end outer for */

    printf ( "\nData items in ascending order\n" );

    /* output sorted array */
    for ( i = 0 ; i < SIZE ; i++ ) {
        printf ( "%4d", a[i] );
    } /* end for */

    printf ( "\n" );

    return 0 ; /* indicates successful termination */
}

```

|                               |   |   |   |   |    |    |    |    |    |    |
|-------------------------------|---|---|---|---|----|----|----|----|----|----|
| Data items in original order  | 2 | 6 | 4 | 8 | 10 | 12 | 89 | 68 | 45 | 37 |
| Data items in ascending order | 2 | 4 | 6 | 8 | 10 | 12 | 37 | 45 | 68 | 89 |

จากโปรแกรมนี้ จะมีการกระทำทั้งหมด 9 pass โดยในแต่ละ pass นั้นจะมีการเปรียบเทียบดังนี้

ใน **pass 1** จะเปรียบเทียบ  $a[0]$  กับ  $a[1]$ ,  $a[1]$  กับ  $a[2]$ , ...,  $a[8]$  กับ  $a[9]$

เมื่อสิ้นสุด pass 1 จะได้ว่า  $a[9]$  จะมีค่ามากที่สุด

**pass 2** จะเปรียบเทียบ  $a[0]$  กับ  $a[1]$ ,  $a[1]$  กับ  $a[2]$ , ...,  $a[7]$  กับ  $a[8]$

เมื่อสิ้นสุด pass 2 จะได้ว่า  $a[8]$  จะมีค่ามากที่สุด

! ! !

**pass 9** จะเปรียบเทียบ  $a[0]$  กับ  $a[1]$

เมื่อสิ้นสุด pass 9 จะได้ว่าข้อมูลเรียงจากน้อยไปมาก

โดยในแต่ละ pass ถ้ามีการสลับค่าจะใช้ 3 ข้อความสั่ง ตามขั้นตอนดังนี้

$\text{hold} = a[i];$  ← ①

$a[i] = a[i + 1];$  ← ②

$a[i + 1] = \text{hold};$  ← ③

และแสดงได้ดังรูปที่ 8.21

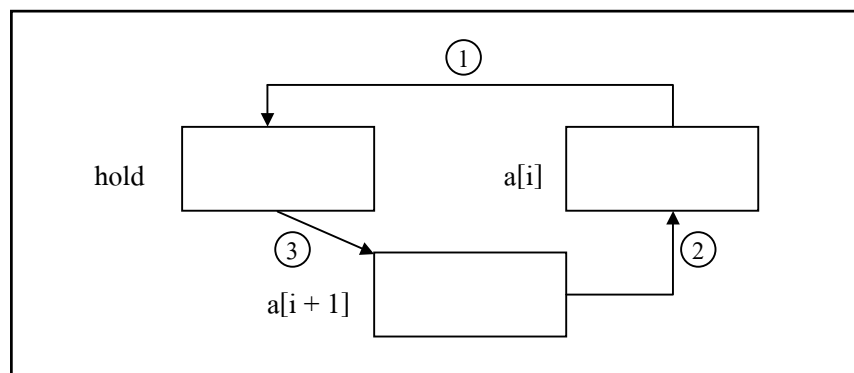

รูปที่ 8.21

โดย hold เป็นตัวแปรชั่วคราวเพื่อใช้ในการสลับค่า

ถ้าเราใช้ 2 ข้อความสั่งนี้ในการสลับค่า จะทำให้ข้อมูลสูญหายไป

$$a[i] = a[i + 1]; \leftarrow \textcircled{1}$$

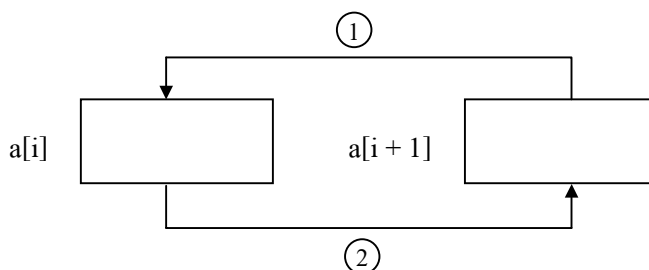
$$a[i + 1] = a[i]; \leftarrow \textcircled{2}$$

เช่น ถ้า  $a[i] = 7$  ,  $a[i + 1] = 5$   
 จาก  $a[i] = a[i + 1]$  จะได้ว่า  $a[i] = 5$   
 และ  $a[i + 1] = a[i]$  จะได้ว่า  $a[i + 1] = 5$   
 ซึ่งจะทำให้ค่า 7 สูญหายไป  
 ดังนั้น ในการสลับค่าเราควรรีใช้ 3 ขั้นตอน ดังรูปที่ 8.21

**ตัวอย่างโปรแกรมที่ 8.54** เป็น โปรแกรมเรียงลำดับข้อมูลจากน้อยไปมาก โดยให้ผู้ใช้ป้อนข้อมูลเข้ามาทางแป้นพิมพ์ จำนวน 9 ตัว

```
#include <stdio.h>

#define maxnumber 9 /* Maximum number of array elements. */

int bubble_sort (int user_array[ ] );
void display_array (int sorted_array[ ] );

main ()
{
    int number[maxnumber] ;
    int index, compares ;

    printf ( "Give me nine numbers and I'll sort them : \n" );
    for (index = 0 ; index < maxnumber ; index++)
    {
        printf ( "Number[%d] = ", index ) ;
        scanf ( "%d", &number[index] ) ;
    }

    compares = bubble_sort (number) ;

    display_array (number) ;
    printf ( "\nThe number of comparisons is %d", compares ) ;
}

int bubble_sort (int user_array[ ])
{
    int index ;
    int switch_flag ;
```



```

int temp_value ;
int valtest = 0 ;

do
{
    switch_flag = 0 ;

    for (index = 0 ; index < maxnumber ; index++)
    {
        valtest++ ;
        if (user_array[index] > user_array[index + 1])
            &&(index != maxnumber - 1)
        {
            temp_value = user_array[index] ;
            user_array[index] = user_array[index + 1] ;
            user_array[index + 1] = temp_value ;
            switch_flag = 1 ;
        }
    }
} while (switch_flag) ;
return (valtest) ;
}

void display_array (int sorted_array[ ])
{
    int index ;

    printf ( "\n\nThe sorted values are : \n" ) ;

    for (index = 0 ; index < maxnumber ; index++)
        printf ( "Number[%d] = %d\n", index, sorted_array[index] ) ;
}

```

Give me nine numbers and I'll sort them :

```

Number[0] = 6
Number[1] = 7
Number[2] = 5
Number[3] = 8
Number[4] = 4
Number[5] = 9
Number[6] = 3
Number[7] = 0
Number[8] = 2

```

The sorted values are :

```

Number[0] = 0
Number[1] = 2
Number[2] = 3
Number[3] = 4
Number[4] = 5
Number[5] = 6
Number[6] = 7
Number[7] = 8
Number[8] = 9

```

The number of comparisons is 72

จากโปรแกรมนี้ จะมีการกำหนดให้ผู้ใช้ป้อนข้อมูลเข้ามาทั้งหมด 9 จำนวน หลังจากนั้นจะมีการเรียกใช้ฟังก์ชัน bubble\_sort () โดยมี actual parameter คือ ตัวแปรแถวลำดับ number และในฟังก์ชัน ถูกเรียกจะมี formal parameter คือ user\_array[] โดยจะมีการส่งที่อยู่ของ actual parameter ไปยัง formal parameter จึงทำให้ parameter ซ้ำไปยังที่อยู่เดียวกัน โดยในฟังก์ชัน bubble\_sort จะมีการประกาศใช้ตัวแปร 3 ตัว คือ index จะใช้เป็นตัวบอกลำดับของแต่ละตัวในแถวลำดับ

switch\_flag จะใช้บอกให้โปรแกรมรู้ว่า แถวลำดับมีการจัดเรียงลำดับเรียบร้อยแล้ว  
และ temp\_value จะใช้เป็นตัวแปรชั่วคราวที่ใช้สำหรับสลับค่า

**ตัวอย่างโปรแกรมที่ 8.55** เป็นโปรแกรมในการเรียงลำดับชื่อจากน้อยไปมาก

```
#include <stdio.h>
#include <string.h>
#define NUM 5

main ()
{
    char name[5][8] = { {'s', 'u', 'e'},
                        {'m', 'i', 'c', 'h', 'e', 'l', 'e'},
                        {'k', 'e', 'n', 'n', 'y'},
                        {'j', 'a', 'm', 'e', 's'},
                        {'k', 'e', 'n'} };

    char swapname[8];
    int j, k;

    printf ( "The original list is : \n" );
    for (j = 0 ; j < NUM ; j++)
        printf ( "%s\n", names[j] );
    for (j = 0 ; j < NUM - 1 ; j++)
        for (k = j + 1 ; k < NUM ; k++)
            if (strcmp(names[j], name[k]) > 0)
            {
                strcpy (swapname, names[j]);
                strcpy (names[j], names[k]);
                strcpy (names[k], swapname);
            }
    printf ( "\nThe sorted list is : \n" );
    for (j = 0 ; j < NUM ; j++)
        printf ( "%s\n", names[j] );
}
```

The original list is :

sue  
michele  
kenny  
james  
ken

The sorted list is :

james  
ken  
kenny  
michele  
sue

จากโปรแกรมนี้ `names` จะเป็นตัวแปรแถวลำดับ ชนิด `char` มีขนาด  $5 \times 8$  โดยข้อมูลจะถูกเก็บไปที่แถว เรียงกันไป ดังรูปที่ 8.22

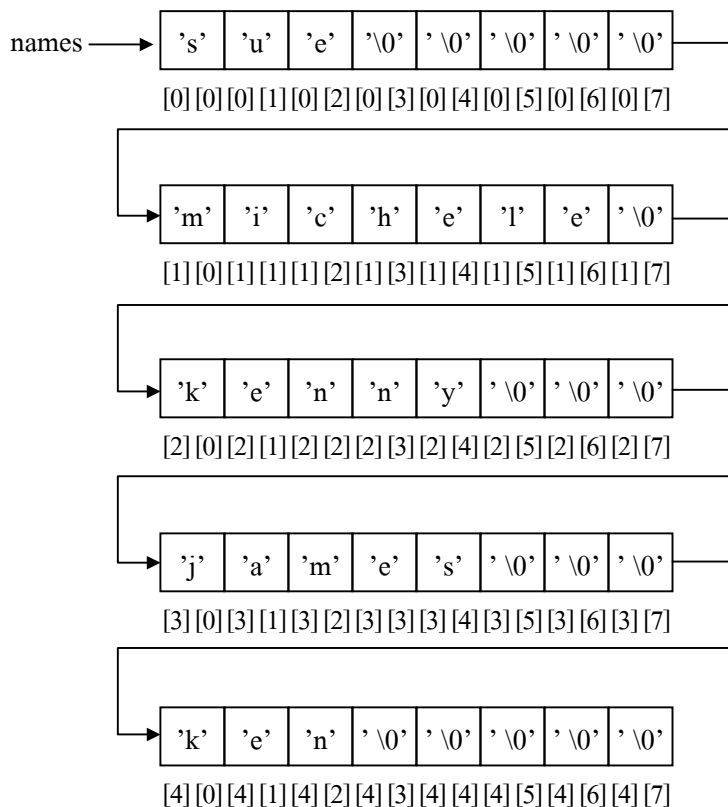

รูปที่ 8.22

ในการเปรียบเทียบสายอักขระ เราจะใช้ฟังก์ชัน `strcmp()` ซึ่งจะทำการเปรียบเทียบตัวอักขระในสายอักขระแต่ละชุด โดยฟังก์ชันนี้จะส่งค่ากลับมาเป็นค่าจำนวนเต็ม กล่าวคือ

- 1) ถ้า ค่า = 0 สายอักขระทั้งสองเหมือนกัน
- 2) ถ้า ค่า > 0 สายอักขระแรกมาก่อนสายอักขระที่สอง
- 3) ถ้า ค่า < 0 สายอักขระที่สองมาก่อนสายอักขระที่หนึ่ง

## 8.7 การค้นหาในแถวลำดับ (searching arrays)

ถ้าเราต้องการค้นหาข้อมูลในแถวลำดับ เราจะต้องมีการกำหนดค่าไว้ใน search key โดย search key จะมีชนิดข้อมูลเหมือนกับชนิดข้อมูลในแถวลำดับ ถ้ากระบวนการค้นหาข้อมูลพบข้อมูลเหมือนค่าของ search key จะถือว่าประสบความสำเร็จ (successful) มิฉะนั้นแล้วถือว่าไม่ประสบความสำเร็จ (unsuccessful)

ในส่วนนี้ จะกล่าวถึงการค้นหา 2 แบบ คือ

8.7.1 การค้นหาแบบเรียงลำดับ (sequential search)

8.7.2 การค้นหาแบบไบนารี (binary search)

### 8.7.1 การค้นหาแบบเรียงลำดับ

เป็นการค้นหาแบบง่ายที่สุด กล่าวคือ จะมีการค้นหาข้อมูลเริ่มจากข้อมูลตัวแรกเปรียบเทียบกับค่าของ search\_key ถ้ามีค่าเหมือนกัน จะถือว่า การค้นหาประสบความสำเร็จ และถ้าเปรียบเทียบกันไปเรื่อย ๆ จนถึงข้อมูลตัวสุดท้าย และมีค่าไม่เหมือนกันเลย จะถือว่าการค้นหาไม่ประสบความสำเร็จ

ตัวอย่างที่ 8.56 กำหนดตัวแปรแถวลำดับ มีข้อมูลดังนี้

|                   |    |    |    |    |    |
|-------------------|----|----|----|----|----|
| ดัชนี →           | 0  | 1  | 2  | 3  | 4  |
| array_to_search → | 43 | 22 | 17 | 36 | 16 |

ถ้าต้องการค้นหาแบบเรียงลำดับ โดยกำหนดค่า search\_key จะมีขั้นตอนดังรูปที่ 8.23

กำหนด  $\text{search\_key} = 25$

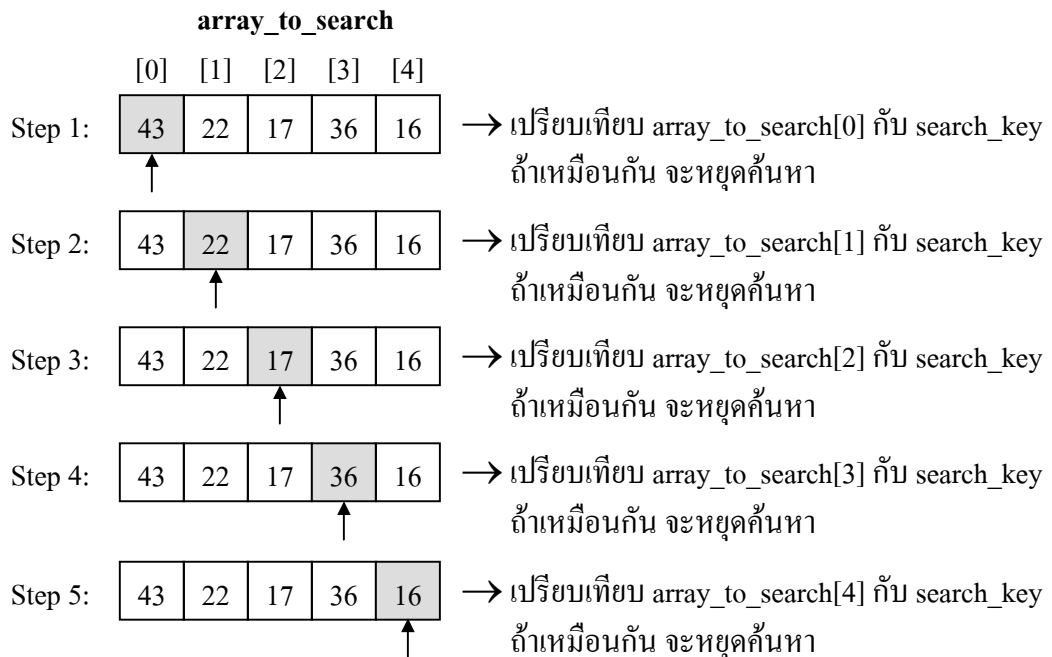

รูปที่ 8.23

จากรูปที่ 8.23 ในแต่ละขั้นตอนจะพบว่า ข้อมูลในแถวลำดับไม่ตรงกับค่า  $\text{search\_key} = 25$  เลข ดังนั้น เราจะกล่าวว่า ข้อมูลที่ต้องการค้นหาไม่อยู่ในแถวลำดับนี้

กำหนด  $\text{search\_key} = 17$

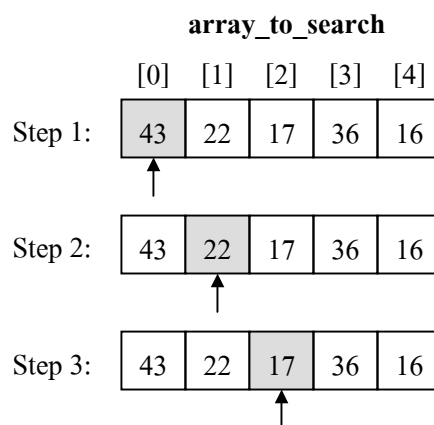

รูปที่ 8.24

จากรูปที่ 8.24 เราจะพบว่า ค่าของ  $\text{array\_to\_search}[2] = \text{search\_key}$  ในขั้นตอนที่ 3 ดังนั้น เราจะกล่าวว่า ข้อมูลที่ต้องการค้นหาอยู่ในแถวลำดับนี้

ตัวอย่างที่ 8.57 เราสามารถนำมาเขียนฟังก์ชันในการค้นหาแบบเรียงลำดับได้ดังรูปที่ 8.25

```

/*****
Function Name : sequential_search_unordered
Purpose       : Searches a one-dimensional unsorted array of integers using
                the sequential search algorithm.
Receives     : search_key, list_size, array_to_search
Returns      : success, index
*****/
void sequential_search_unordered (list_item_type search_key,
                                  int list_size,
                                  const list_item_type
                                  array_to_search[ ],
                                  char success[ ], int *index) {

    /* Local variables : */

    int i;

    /* Function body : */

    strcpy (success, "FALSE");
    *index = -1;

    for (i = 0 ; i < list_size ; i++)
        if (search_key == array_to_search[i]) {
            *index = i;
            strcpy (success, "TRUE");
            break ;
        } /* end if */
    /* end for */
} /* end function sequential_search_unordered */

```

รูปที่ 8.25 เป็นฟังก์ชันที่ใช้ในการค้นหาข้อมูลในแถวลำดับที่ไม่มีการเรียงลำดับ

ถ้าเราต้องการให้การค้นหาข้อมูลในแถวลำดับมีประสิทธิภาพขึ้น เราควรจะให้ข้อมูลในแถวลำดับ มีการเรียงลำดับจากน้อยไปมากก่อน จะทำให้การค้นหามีประสิทธิภาพมากขึ้น ถ้าค่าของ search\_key มากกว่าข้อมูลในแถวลำดับตัวที่ใช้เปรียบเทียบก็จะเปรียบเทียบกับข้อมูลในแถวลำดับตัวถัดไป

ถ้าค่าของ search\_key เท่ากับข้อมูลในแถวลำดับตัวที่ใช้เปรียบเทียบ แสดงว่า พบข้อมูลที่ต้องการ

และถ้าค่าของ search\_key น้อยกว่าข้อมูลในแถวลำดับตัวที่ใช้เปรียบเทียบ แสดงว่า ไม่พบข้อมูลที่ต้องการค้นหา

ตัวอย่างที่ 8.58 กำหนดข้อมูลในแถวลำดับมีการเรียงข้อมูลจากน้อยไปมาก ถ้าต้องการค้นหาแบบเรียงลำดับ โดยกำหนดค่า `search_key` จะมีขั้นตอนดังรูปที่ 8.26

กำหนด `search_key = 25`

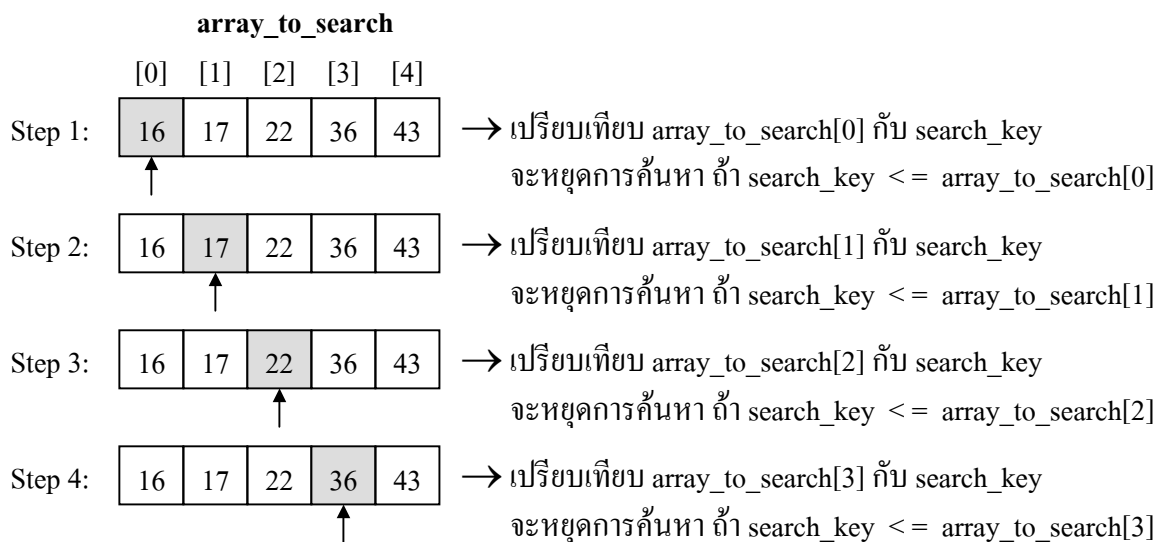

รูปที่ 8.26

จากรูปที่ 8.26 จะพบว่า ในขั้นตอนที่ 4 ค่าของตัวแปรแถวลำดับตัวที่ 4 มีค่ามากกว่าค่าของ `search_key` จึงหยุดการค้นหา แสดงว่าข้อมูลที่ต้องการค้นหาไม่อยู่ในแถวลำดับนี้

กำหนด `search_key = 22`

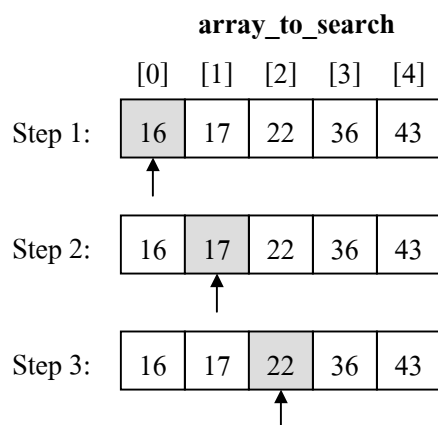

รูปที่ 8.27

จากรูปที่ 8.27 จะพบว่าในขั้นตอนที่ 3 ค่าของ `search_key <= array_to_search[2]` ดังนั้นเราจะกล่าวว่าข้อมูลที่ต้องการค้นหาอยู่ในแถวลำดับนี้

จากตัวอย่างที่ 8.58 เราสามารถนำมาเขียนเป็นฟังก์ชันที่ใช้ในการค้นหาแบบเรียงลำดับ โดยข้อมูลในแถวลำดับต้องมีการเรียงลำดับจากน้อยไปมาก ได้ดังรูปที่ 8.27

```

/*****
Function Name : sequential_search_ordered
Purpose      : Searches a one-dimensional sorted array of integers using
               the sequential search algorithm.
Receives    : search_key, list_size, array_to_search
Returns     : success, index
*****/
void sequential_search_ordered (list_item_type search_key,
                               int list_size,
                               const list_item_type array_to_search[ ],
                               char success[ ], int *index) {

    /* Local variables : */

    int i;

    /* Function body : */

    strcpy (success, "FALSE");
    *index = -1;

    for (i = 0; i < list_size; i++)
        if (search_key < array_to_search[i]) {
            break;
        }
        else if (search_key == array_to_search[i]) {
            *index = i;
            strcpy (success, "TRUE");
            break;
        } /* end if */
    /* end for */
} /* end function sequential_search_unordered */

```

รูปที่ 8.28



**ตัวอย่างโปรแกรมที่ 8.59** เป็นโปรแกรมการค้นหาข้อมูลแบบเรียงลำดับไปเรื่อย ๆ จนหมดรายการ  
แถวลำดับ

```

/* Linear search of an array */
#include <stdio.h>
#define SIZE 100

/* function prototype */
int linearSearch ( const int array[ ], int key, int size );

/* function main begins program execution */
int main ()
{
    int a[SIZE]; /* create array a */
    int x; /* counter for initializing elements 0-99 of array a */
    int searchKey; /* value to locate in array a */
    int element; /* variable to hold location of searchKey or -1 */

    /* create data */
    for ( x = 0; x < SIZE; x++ ) {
        a[x] = 2 * x;
    } /* end for */

    printf ( "Enter integer search key : \n" );
    scanf ( "%d", &searchKey );

    /* attempt to locate searchKey in array a */
    element = linearSearch ( a, searchKey, SIZE );

    /* display results */
    if ( element != -1 ) {
        printf ( "Found value in element %d\n", element );
    } /* end if */
    else {
        printf ( "Value not found\n" );
    } /*end else */

    return 0; /* indicates successful termination */

} /* end main */

/* compare key to every element of array until the location is found
or until the end of array is reached ; return subscript of element
if key or -1 if key is not found */
int linearSearch ( const int array[ ], int key, int size )
{

```

```

int n ; /* counter */

/* loop through array */
for ( n = 0 ; n < size ; ++n ) {

    if ( array[n] == key ) {
        return n ; /* return location of key */
    } /* end if */

} /* end for */

return -1 ; /* key not found */

} /* end function linearSearch */

```

```

Enter integer search key ;
36
Found value in element 18

```

```

Enter integer search key ;
37
Value not found

```

### 8.7.2 การค้นหาแบบไบนารี

เป็นการค้นหาที่มีประสิทธิภาพดีมากในกรณีมีข้อมูลจำนวนมาก หลักการของวิธีนี้จะต้องมีการเรียงลำดับข้อมูลจากน้อยไปมากก่อน หลังจากนั้นก็จะนำค่าของ `search_key` มาเปรียบเทียบกับค่าของข้อมูลตัวที่อยู่ตรงกลาง ในการเปรียบเทียบนี้จะมี 3 กรณีที่เป็นไปได้ กล่าวคือ

**กรณี 1)** ค่าของ `search_key` เท่ากับค่าของข้อมูลตัวที่อยู่ตรงกลาง ในกรณีนี้จะถือว่าการค้นหาประสบความสำเร็จ และจะยุติการค้นหา

**กรณี 2)** ค่าของ `search_key` มีค่าน้อยกว่าค่าของข้อมูลตัวที่อยู่ตรงกลาง ในกรณีนี้แสดงว่าข้อมูลทุกตัว ตั้งแต่ตัวที่อยู่ตรงกลางขึ้นไป เราจะไม่นำมาพิจารณาเนื่องจากมีค่ามากกว่า `search_key` ทุกจำนวน

**กรณีที่ 3)** ค่าของ `search_key` มีค่ามากกว่าค่าของข้อมูลตัวที่อยู่ตรงกลาง ในกรณีนี้แสดงว่าข้อมูลทุกตัว ตั้งแต่ตัวที่อยู่ตรงกลางลงไป เราจะไม่นำมาพิจารณา เนื่องจากมีค่าน้อยกว่า `search_key` ทุกจำนวน

จาก 3 กรณีนี้ จะเป็นการค้นหาข้อมูลที่ดีคือ จะมีการแบ่งข้อมูลออกเป็น 2 ชุด คือชุดที่มีค่าของทุกจำนวนน้อยกว่าค่าที่อยู่ตรงกลาง กับชุดที่มีค่าของทุกจำนวนมากกว่าค่าที่อยู่ตรงกลางและขนาดของรายการที่ต้องการค้นหา จะลดลงไปที่ครึ่งเสมอ ซึ่งในการค้นหาแบบไบนารีนี้ จะนำทั้ง 3 กรณีมาพิจารณาจนกระทั่งค้นหาข้อมูลที่ต้องการจนพบ หรือจนกระทั่งรายการของข้อมูลที่ต้องการค้นหาลดลงจนเหลือข้อมูลที่ไม่เหมือนกับค่า `search_key` ซึ่งจะแสดงว่าเป็นการค้นหาที่ไม่ประสบความสำเร็จ

**ตัวอย่างที่ 8.60** เป็นการแสดงการค้นหาข้อมูลแบบไบนารี

โดยจะกำหนดตัวแปร `first` เก็บตำแหน่งเริ่มต้นของรายการที่ต้องการค้นหา

ตัวแปร `last` เก็บตำแหน่งสุดท้ายของรายการที่ต้องการค้นหา และ

ตัวแปร `mid` เก็บตำแหน่งตรงกลางของรายการที่ต้องการค้นหา

โดย  $mid = (first + last) / 2$  ซึ่งสามารถแสดงขั้นตอนได้ดังรูปที่ 8.29

กำหนด `search_key = 17`

**array\_to\_search**

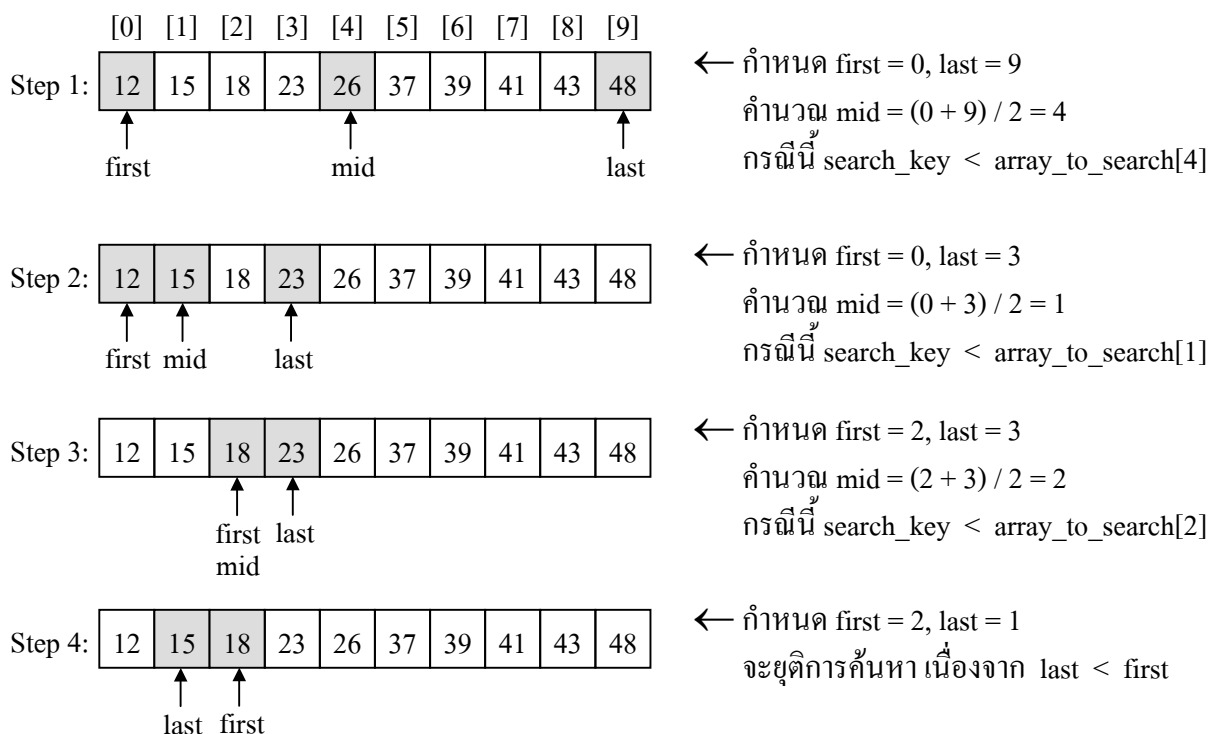

รูปที่ 8.29

จากรูปที่ 8.29 จะพบว่า ข้อมูลที่ต้องการค้นหาไม่อยู่ในแถวลำดับ

กำหนด  $\text{search\_key} = 37$

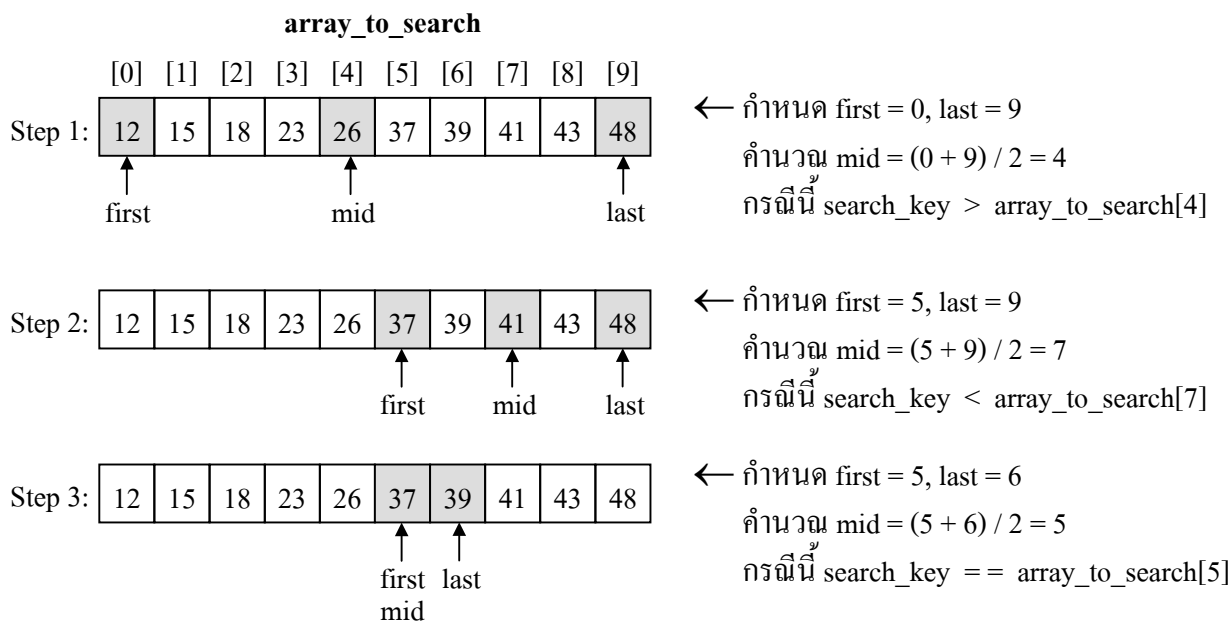

รูปที่ 8.30

จากรูปที่ 8.30 เราจะพบว่าในขั้นตอนที่ 3 จะพบข้อมูลที่ต้องการค้นหาอยู่ในลำดับที่ 6

จากตัวอย่างที่ 8.58 เราสามารถนำมาสรุปเป็นขั้นตอนวิธีในการค้นหาแบบไบนารีได้

ดังนี้

กำหนดให้

- first    เก็บตำแหน่งเริ่มต้นของรายการที่ต้องการค้นหา
- last    เก็บตำแหน่งสุดท้ายของรายการที่ต้องการค้นหา
- mid    เก็บตำแหน่งตรงกลางของรายการที่ต้องการค้นหา

โดย       $\text{mid} = (\text{first} + \text{last}) / 2$

การค้นหาข้อมูลโดยวิธีนี้ จะแบ่งออกเป็น 3 กรณี คือ

- 1) ถ้าค่าของ  $\text{search\_key}$  มีค่าเท่ากับค่าข้อมูลตรงกลาง แสดงว่า พบข้อมูลที่ต้องการค้นหา
- 2) ถ้าค่าของ  $\text{search\_key}$  มีค่าน้อยกว่าค่าข้อมูลตรงกลาง เราจะกำหนดให้  $\text{first}$  มีค่าคงเดิม และ  $\text{last} = \text{mid} - 1$  ;
- 3) ถ้าค่าของ  $\text{search\_key}$  มีค่ามากกว่าค่าข้อมูลตรงกลาง เราจะกำหนดให้  $\text{first} = \text{mid} + 1$  และ  $\text{last}$  มีค่าคงเดิม

**ตัวอย่างโปรแกรมที่ 8.61** เป็นโปรแกรมแสดงการค้นหาแบบไบนารี โดยจะใช้เครื่องหมาย \* แทนข้อมูลตรงกลาง

```

/* Binary search of an array */
#include <stdio.h>
#define SIZE 15

/* function prototype */
int binarySearch ( const int b[ ], int searchKey, int low, int high );
void printHeader ( void );
void printRow ( const int b[ ], int low, int mid, int high );

/* function main begins program execution */
int main ()
{
    int a[SIZE]; /* create areray a */
    int i; /* counter for initializing elements 0–14 or array a */
    int key; /* value to locate in array a */
    int result; /* variable to hold location of key or –1 */

    /* create data */
    for ( i = 0 ; i < SIZE ; i++ ) {
        a[i] = 2 * i ;
    } /* end for */

    printf ( “Enter a number between 0 and 28 : ” );
    scanf ( “%d”, &key );

    printHeader();

    /* search for key in array a */
    result = binarySearch ( a, key, 0, SIZE – 1 );

    /* display results */
    if ( result != –1 ) {
        printf ( “\n%d found in array element %d\n”, key, result );
    } /* end if */
    else {
        printf ( “\n%d not found\n”, key );
    } /* end else */

    return 0 ; /*indicates successful termination */
} /* end main */

/* function to perform binary search of an array */
int binarySearch ( const int b[ ], int searchKey, int low, int high )
{
    int middle ; /* variable to hold middle element of array */

```

```

/* loop until low subscript is greater than high subscript */
while ( low <= high ) {

    /*determine middle element of subarray being searched */
    middle = ( low + high ) / 2 ;

    /* display subarray used in this loop iteration */
    printRow ( b, low, middle, high ) ;

    /* if searchKey matched middle element, return middle */
    if ( searchKey == b[middle] ) {
        return middle ;
    } /* end if */

    if searchKey less than middle element, set new high */
    else if ( searchKey < b[middle] ) {
        high = middle - 1 ; /* search low end of array */
    } /* end else if */

    /* if searchKey greater than middle element, set new low */
    else {
        low = middle + 1 ; /* search high end of array */
    } /* end else */
} /* end while */

return -1 ; /* searchKey not found */

} /* end function binarySearch */

/* Print a header for the output */
void printHeader ( void )
{
    int i ; /* counter */

    printf ( "\nSubscripts : \n" ) ;

    /* output column head */
    for ( i = 0 ; i < SIZE ; i++ ) {
        printf ( "%3d", i ) ;
    } /* end for */

    printf ( "\n" ) ; /* start new line of output */
    /* output line of - characters */
    for ( i = 1 ; i <= 4 * SIZE ; i++ ) {
        printf ( "-" ) ;
    } /* end for */

    printf ( "\n" ) ; /* start new line of output */
} /* end function printHeader */

```

```

/* Print one row of output showing the current
part of the array being processed. */
void printRow ( const int b[ ], int low, int mid, int high )
{
    int i; /* counter for iterating through array b */

    /* loop through entire array */
    for ( i = 0; i < SIZE; i++ ) {

        /* display spaces if outside current subarray range */
        if ( i < low || i > high ) {
            printf( "    " );
        } /* end if */
        else if ( i == mid ) { /* display middle element */
            printf( "%3d*", b[i] ); /* mark middle value */
        } /* end else if */
        else { /* display other elements in subarray */
            printf( "%3d ", b[i] );
        } /* end else */

    } /* end for */

    printf( "\n" ); /* start new line of output */
} /* end function printRow */

```

```

Enter a number between 0 and 28 : 25
Subscripts :
0  1  2  3  4  5  6  7  8  9  10  11  12  13  14
-----
0  2  4  6  8  10  12  14* 16  18  20  22  24  26  28
                                16  18  20  22* 24  26  28
                                    24  26* 28
                                        24*

25 not found

```

```

Enter a number between 0 and 28 : 8
Subscripts :
0  1  2  3  4  5  6  7  8  9  10  11  12  13  14
-----
0  2  4  6  8  10  12  14* 16  18  20  22  24  26  28
0  2  4  6* 8  10  12
                8  10* 12
                    8*

8 found in array element 4

```

```

Enter a number between 0 and 28 : 6
Subscripts :
0  1  2  3  4  5  6  7  8  9  10  11  12  13  14
-----
0  2  4  6  8  10  12  14* 16  18  20  22  24  26  28
0  2  4  6* 8  10  12

6 found in array element 3

```